



Общественно-государственное объединение  
«Всероссийское физкультурно-спортивное общество «Динамо»

---

Сборник  
символики Общества

“*Динамо*”

**Сегодня с именем «Динамо»  
ассоциируется не только  
славное прошлое, но и  
насыщенное, энергичное  
настоящее и интересное,  
большое будущее**

Book Antiqua Bold

*Общество динамично развивается и  
продолжает вести интенсивную работу во всех  
важных направлениях. Прежде всего, это  
развитие массового и детско-юношеского  
спорта, работа с детьми-сиротами и детьми из  
малоимущих семей; совершенствование  
спортивной подготовки сотрудников органов  
безопасности и правопорядка, развитие  
служебно-прикладных видов спорта*

Book Antiqua Bold Italic

Огромный опыт «Динамо» в организации работы с детьми, подтверждает: спорт – важнейший социальный инструмент. Его основополагающая роль в сохранении здоровья нации неоспорима. Физкультура и спорт – надежное средство профилактики вредных привычек, правонарушений и асоциального поведения

Book Antiqua Regular

*Одним из ключевых условий успешного развития физкультуры и спорта в современной России является тесное сотрудничество государственных структур и прославленных спортивных общественно-государственных организаций, обладающих солидным опытом и авторитетом. Именно таким является наше Общество «Динамо» – современная, мобильная структура, призванная решать самые серьезные государственные задачи. И, в первую очередь, это забота о здоровье нации – гармоничное духовное и физическое развитие граждан нашей страны; работа с подрастающим поколением – привлечение молодежи к занятиям физкультурой и спортом, воспитание её в духе патриотизма*

Book Antiqua Italic

## Описание символики Общества «ДИНАМО»

### Основные цвета. Допустимые цвета



Допустимое к использованию изображения знака и шрифтового написания вывороткой

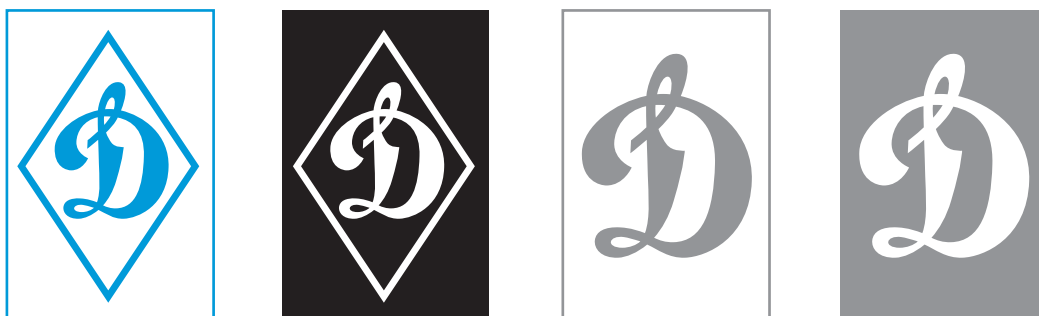

C ■ 100 R ■ 0  
M ■ 9 G ■ 143  
Y ■ 0 B ■ 208  
K ■ 6 #3399CC

C ■ 0  
M ■ 0  
Y ■ 0  
K ■ 100

C ■ 0  
M ■ 0  
Y ■ 0  
K ■ 50

Серебро  
(Pantone)

### Pantone Process Blue

П.п. 11.1 Устава:

Общество «Динамо» имеет свой флаг, вымпел, эмблему, членский билет и товарный знак, утверждённые в установленном порядке.

Символика Общества «Динамо» содержит два цвета:  
белый и сине-голубой (электрик).

Эмблема

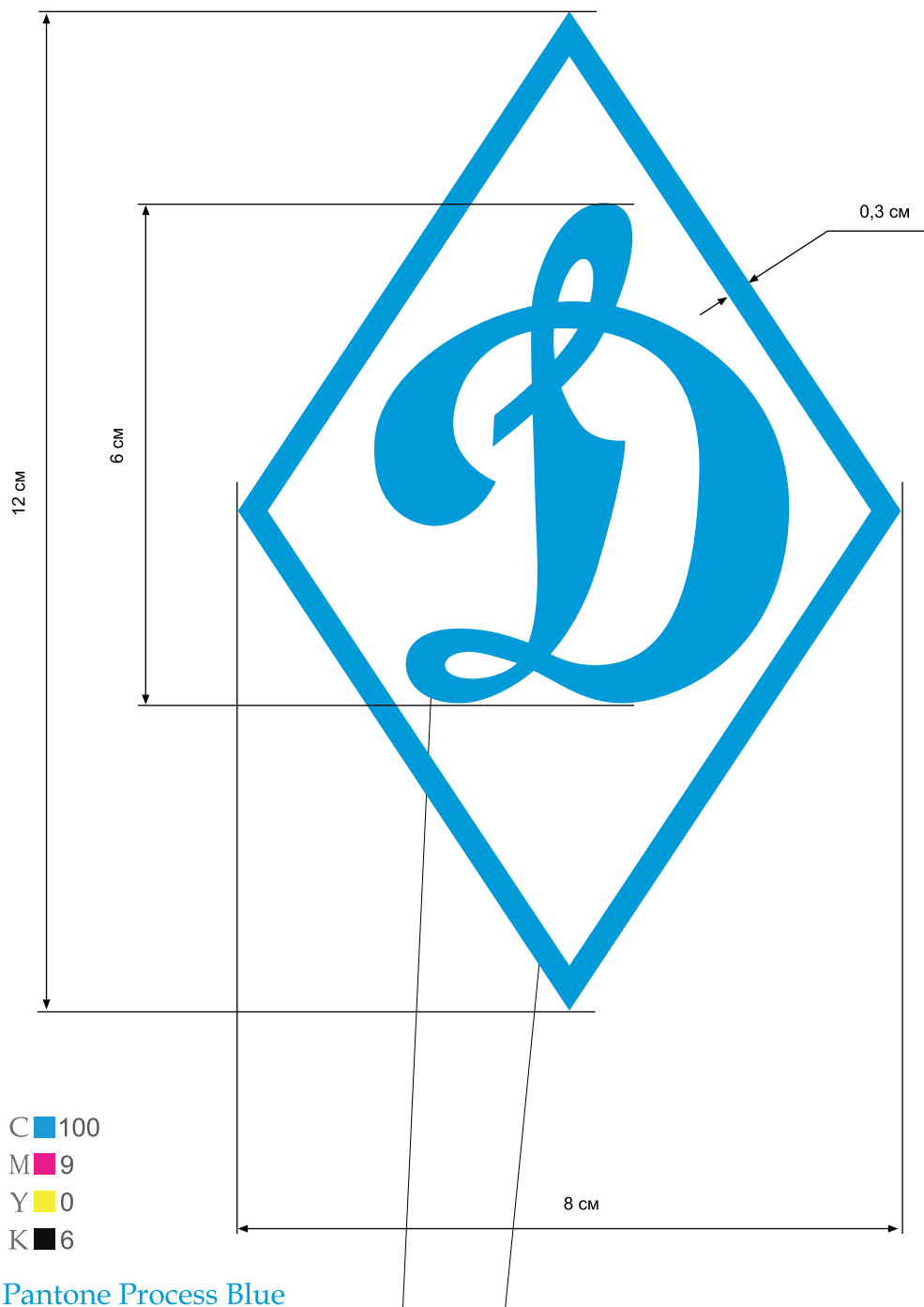

п. 10.6. Устава:10.6.

Эмблема Общества «Динамо» представляет собой белый ромб высотой 12 и шириной 8 см, окаймлённый по контуру полосой цвета «электрик» шириной 3 мм. Внутри ромба - прописная буква «Д» цвета «электрик» высотой 6 см. Эмблема предназначена:

- для печатей всех организаций Общества «Динамо»;
- для нагрудного знака членов Общества «Динамо»;
- для изображения на плакатах, в книжных и периодических изданиях;
- на материальной части и вывесках Общества «Динамо».

п. 10.8. Устава:

Допустимо изготовление флага, эмблемы и вымпела любых размеров, но с соблюдением установленных пропорций.

Товарный знак

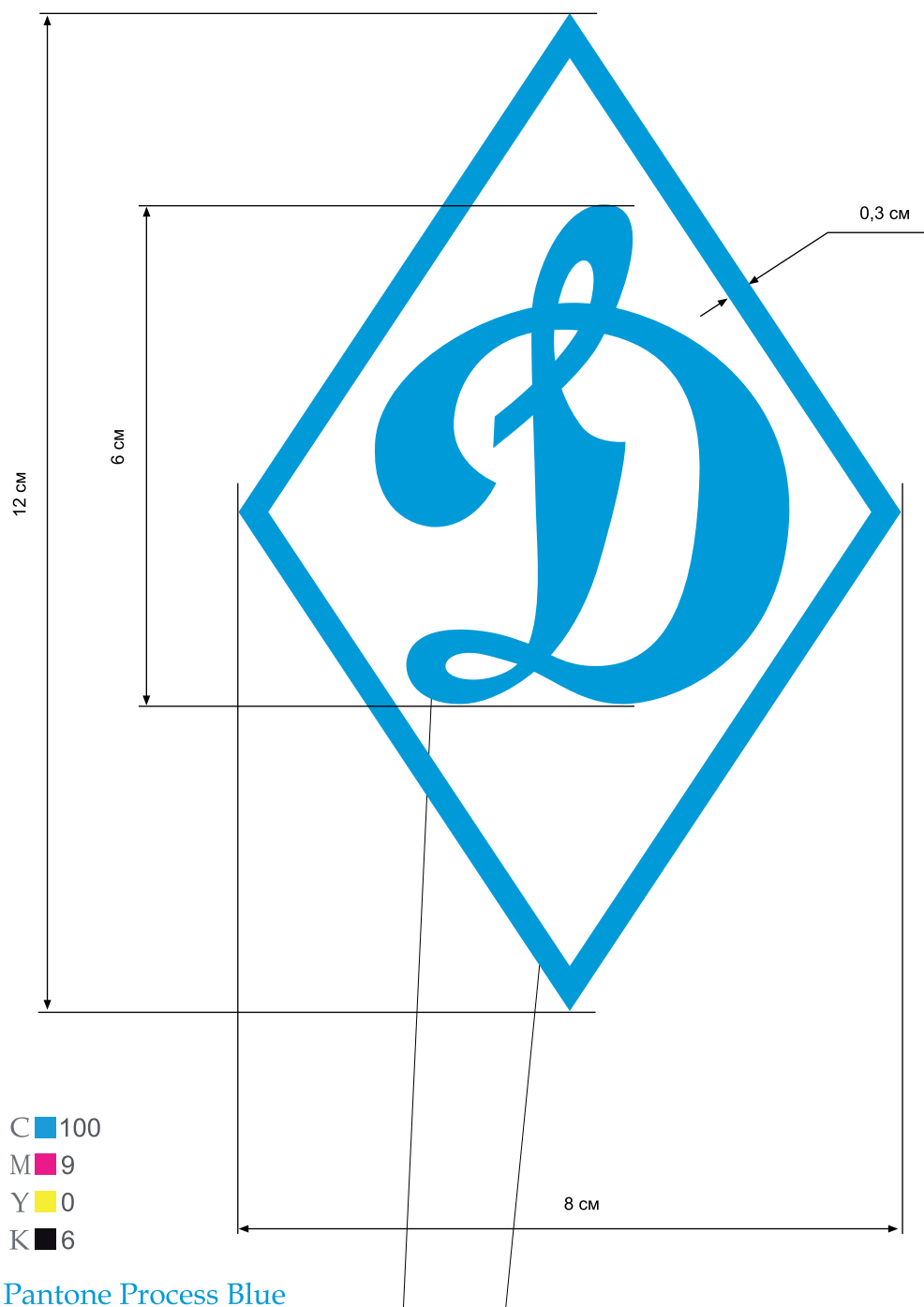

п. 10.1. Устава:  
В качестве товарного знака в рекламно-коммерческой деятельности используется прописная буква «Д» или слово «Динамо», изображенное прописью.

Товарный знак

“Динамо”

C ■ 100

M ■ 9

Y ■ 0

K ■ 6

Pantone Process Blue

п. 10.1. Устава:

В качестве товарного знака в рекламно-коммерческой деятельности используется прописная буква «Д» или слово «Динамо», изображенное прописью.

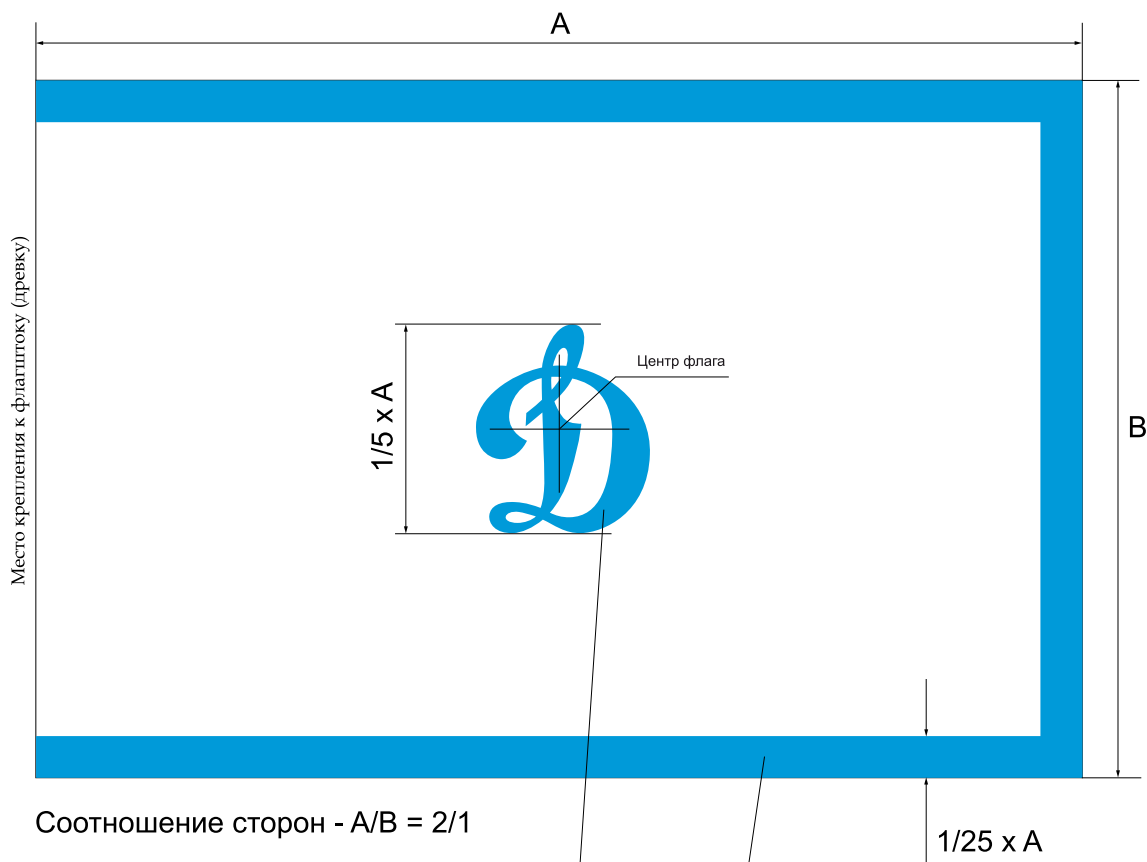

Соотношение сторон -  $A/B = 2/1$

С ■ 100

М ■ 9

У ■ 0

К ■ 6

Pantone Process Blue

п. 10.5. Устава:

Флаг Общества «Динамо» состоит из полотнища белого цвета, имеющего форму прямоугольника с соотношением длины к ширине 2:1, с окантовкой по краям с трёх сторон полосой цвета «электрик» шириной  $1/25$  длины полотнища.

На лицевой стороне флага, в середине, изображена прописная буква «Д» цвета «электрик» высотой  $1/5$  длины полотнища.

п. 10.8. Устава:

Допустимо изготовление флага, эмблемы, и вымпела любых размеров, но с соблюдением установленных пропорций.

Вымпел

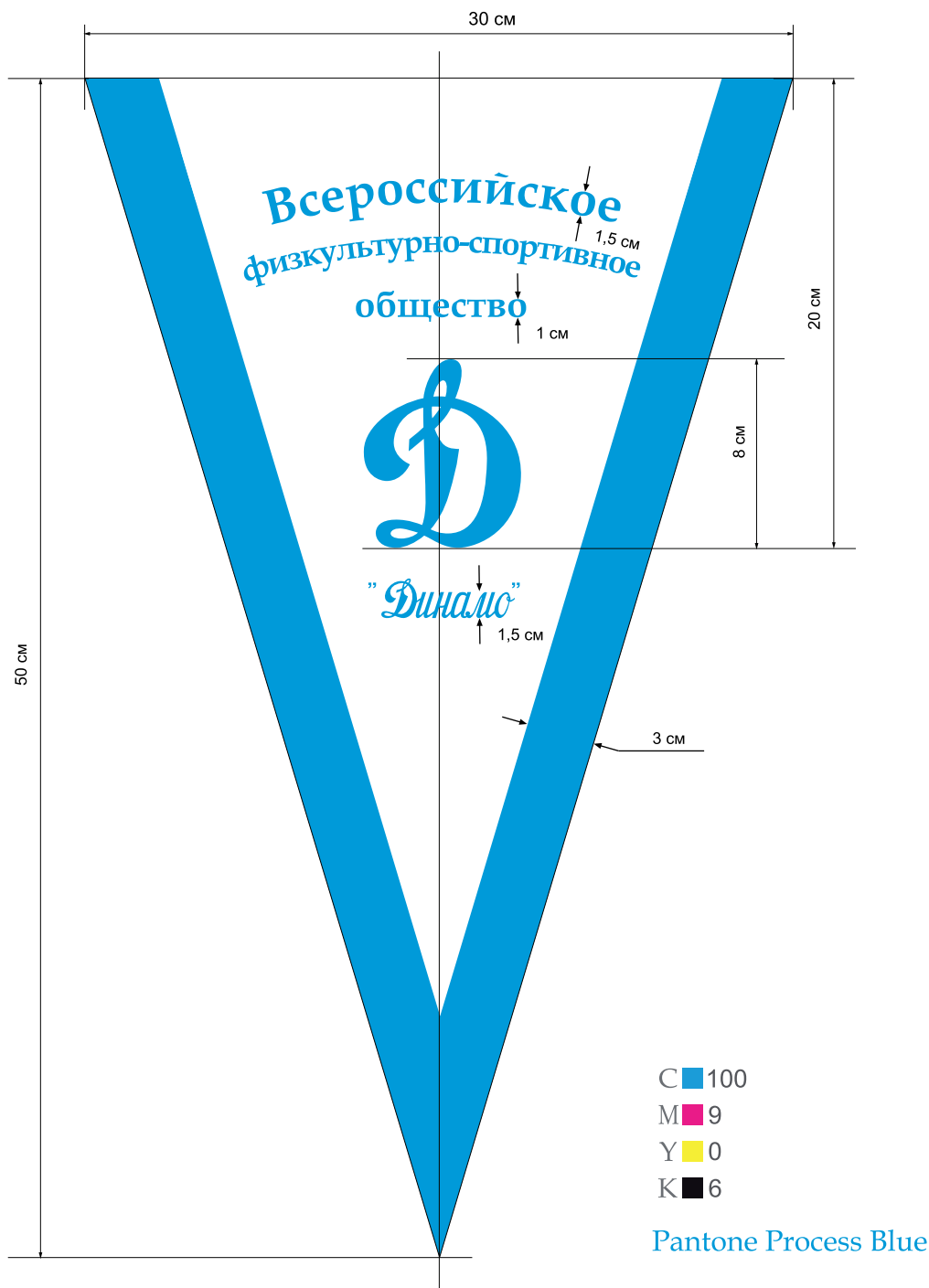

п. 10.7. Устава:

Вымпел Общества «Динамо» представляет собой равнобедренный треугольник с основанием 30 см и высотой 50 см. Боковые стороны треугольника окантованы по контуру полосой цвета «электрик» шириной 3 см. По центру изображена прописная буква «Д» высотой 8 см, которая отстоит от основания на 20 см. Над прописной буквой «Д» печатными буквами в две строки по радиусу располагаются слова «Всероссийское (высота 1,5 см) физкультурно-спортивное» (высота 1 см), а под ними слово «общество» (высота 1 см). Прописное слово «Динамо» (высота 1,5 см) располагается ниже прописной буквы «Д». Для всех надписей используется цвет «электрик». По контуру боковых сторон вымпел обшивается шелковым белым шнуром, а со стороны основания делается петля для крепления вымпела.

п. 10.8. Устава:

Допустимо изготовление флага, эмблемы и вымпела любых размеров, но с соблюдением установленных пропорций.



Вымпел. Допустимый вариант изготовления

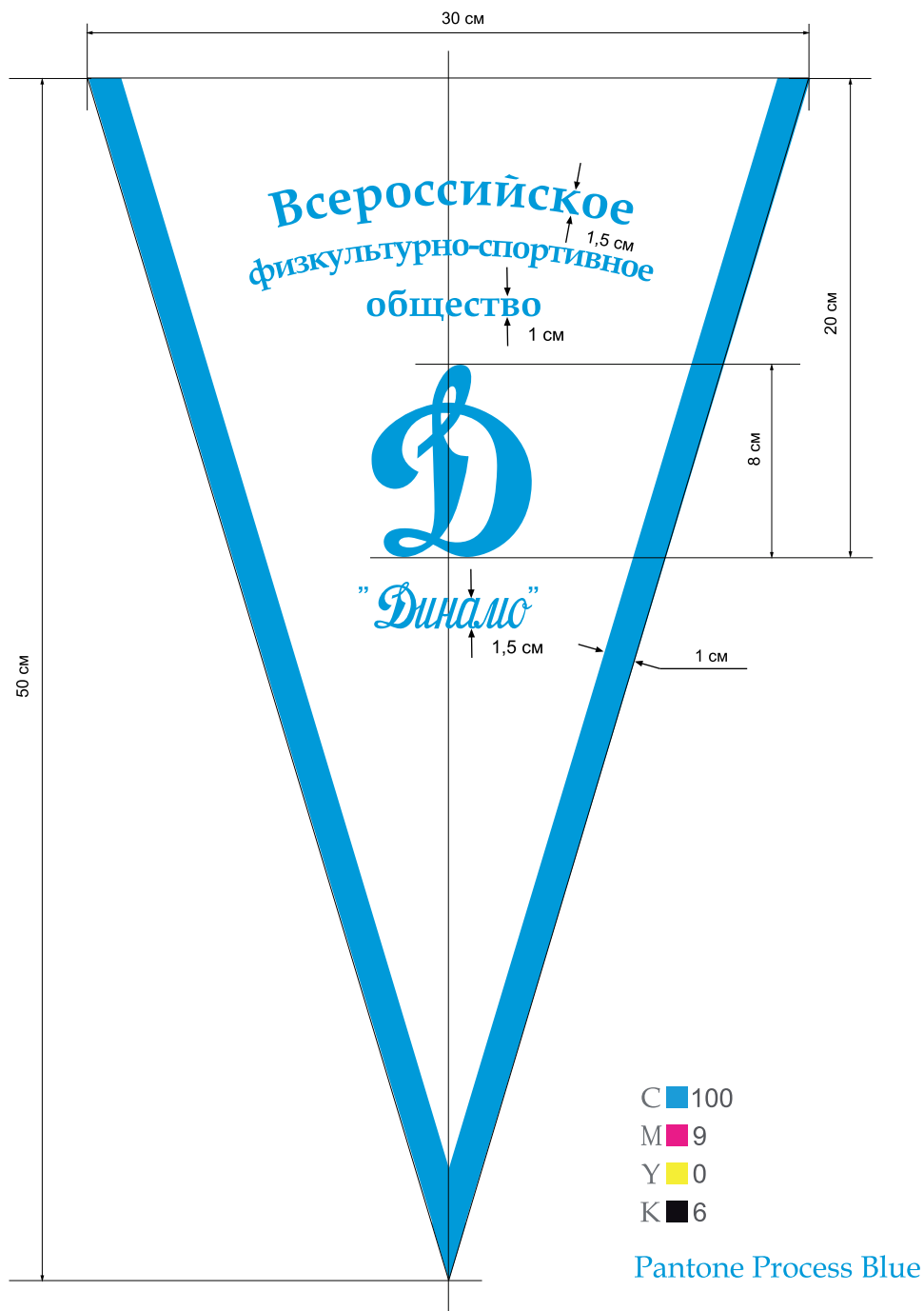

Вымпел Общества «Динамо» представляет собой равнобедренный треугольник с основанием 30 см и высотой 50 см. Боковые стороны треугольника окантованы по контуру полосой цвета «электрик» шириной 1 см. По центру изображена прописная буква «Д» высотой 8 см, которая отстоит от основания на 20 см. Над прописной буквой «Д» печатными буквами в две строки по радиусу располагаются слова «Всероссийское (высота 1,5 см) физкультурно-спортивное» (высота 1 см), а под ними слово «общество» (высота 1 см). Прописное слово «Динамо» (высота 1,5 см) располагается ниже прописной буквы «Д». Для всех надписей используется цвет «электрик». По контуру боковых сторон вымпел обшивается шелковым белым шнуром, а со стороны основания делается петля для крепления вымпела.

п. 10.8. Устава:

Допустимо изготовление флага, эмблемы, и вымпела любых размеров, но с соблюдением установленных пропорций.

# Описание символики Общества «Динамо»

## Членский билет



Общественно-государственное объединение  
«Всероссийское физкультурно-спортивное общество  
«Динамо»

(наименование региональной организации)

**ЧЛЕНСКИЙ БИЛЕТ № \_\_\_\_\_**

(фамилия) \_\_\_\_\_

(имя, отчество) \_\_\_\_\_

Год рождения \_\_\_\_\_

Член Общества с \_\_\_\_\_ г.  
« \_\_\_\_\_ » \_\_\_\_\_ 20 \_\_\_\_ г.

Фото  
3x4 см.

**Отметки об уплате взносов**

Вступительный взнос \_\_\_\_\_ 20..... г. М.П. и подпись \_\_\_\_\_

Членские взносы

за 20..... г. М.П. и подпись	за 20..... г. М.П. и подпись
за 20..... г. М.П. и подпись	за 20..... г. М.П. и подпись
за 20..... г. М.П. и подпись	за 20..... г. М.П. и подпись
за 20..... г. М.П. и подпись	за 20..... г. М.П. и подпись

за 20..... г. М.П. и подпись	за 20..... г. М.П. и подпись
за 20..... г. М.П. и подпись	за 20..... г. М.П. и подпись
за 20..... г. М.П. и подпись	за 20..... г. М.П. и подпись
за 20..... г. М.П. и подпись	за 20..... г. М.П. и подпись
за 20..... г. М.П. и подпись	за 20..... г. М.П. и подпись
за 20..... г. М.П. и подпись	за 20..... г. М.П. и подпись
за 20..... г. М.П. и подпись	за 20..... г. М.П. и подпись

за 20..... г. М.П. и подпись	за 20..... г. М.П. и подпись
за 20..... г. М.П. и подпись	за 20..... г. М.П. и подпись
за 20..... г. М.П. и подпись	за 20..... г. М.П. и подпись
за 20..... г. М.П. и подпись	за 20..... г. М.П. и подпись
за 20..... г. М.П. и подпись	за 20..... г. М.П. и подпись
за 20..... г. М.П. и подпись	за 20..... г. М.П. и подпись
за 20..... г. М.П. и подпись	за 20..... г. М.П. и подпись

**Спортивные звания и разряды**

Звание, разряд	№ и дата приказа, вып спорта	Подпись и печать

**Спортивные звания и разряды**

Звание, разряд	№ и дата приказа, вып спорта	Подпись и печать

**Права члена Общества «Динамо»**  
п. 3.6. Устава. Члены Общества «Динамо» имеют право (юридические лица - общественные объединения через своих полномочных представителей):

- участвовать в собраниях (конференциях) членов Общества «Динамо», избирать, быть избранными в состав руководящих, исполнительных и контрольно-ревизионных органов Общества «Динамо» и его первичных, местных, региональных, межрегиональных организаций, а также организаций, наделенных правами региональных организаций;
- вносить предложения по совершенствованию деятельности Общества «Динамо», его первичных, местных, региональных, межрегиональных организаций, а также организаций, наделенных правами региональных организаций, обращаться с заявлениями в руководство, исполнительные и контрольно-ревизионные органы Общества «Динамо», его первичных, местных, региональных, межрегиональных организаций, а также организаций, наделенных правами региональных организаций, получать ответы по существу своего обращения;

**Права члена Общества «Динамо»**

- получать информацию о деятельности Общества «Динамо», его первичных, местных, региональных, межрегиональных организаций, а также организаций, наделенных правами региональных организаций;
- принимать участие в мероприятиях, проводимых Обществом «Динамо», его первичными, местными, региональными, межрегиональными организациями, а также организациями, наделенными правами региональных организаций;
- в установленном Советом организации, за которой закреплено имущество Общества «Динамо», порядке пользоваться спортивным инвентарем, спортивными сооружениями, базами, объектами социально-бытового, оздоровительного и культурного назначения Общества «Динамо», получать бесплатно или приобретать за плату спортивную форму и инвентарь;
- участвовать в обсуждении всех вопросов, выносимых на рассмотрение собрания (конференции) организации, членами которой они являются;
- свободно, по представлении письменного заявления, выйти из Общества «Динамо».

**Обязанности члена Общества «Динамо»**  
п. 3.7. Устава. Член Общества «Динамо» обязан:

- активно поддерживать деятельность Общества «Динамо» и участвовать в работе его первичных, местных, региональных, межрегиональных организаций, а также организаций, наделенных правами региональных организаций, беречь и приумножать динамовские традиции;
- выполнять решения руководящих, исполнительных органов и должностных лиц Общества «Динамо», его первичных, местных, региональных, межрегиональных организаций, а также организаций, наделенных правами региональных организаций, принятые в соответствии с настоящим Уставом;
- бережливо относиться к имуществу Общества «Динамо», не совершать действий и не допускать бездействия, способных нанести моральный вред или материальный ущерб Обществу «Динамо» и его членам;
- в установленном порядке уплачивать вступительный и членские взносы.

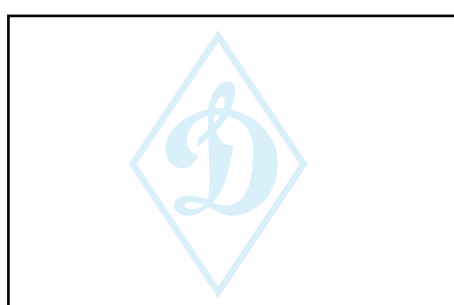

210 mm

297 mm

Президиум Центрального совета  
Общественно-государственного объединения  
«Всероссийское физкультурно-спортивное общество «Динамо»

**ПОСТАНОВЛЕНИЕ**

\_\_\_\_\_ Москва № \_\_\_\_\_

Каждый лист документа, оформленный на бланке должен иметь поля не менее:  
левое - 30 мм., правое - 10 мм., верхнее - 20 мм., нижнее - 20 мм.

Бланки документов следует изготавливать на белой бумаге или бумаге светлых тонов.

210 mm

297 mm



Общественно-государственное объединение  
«Всероссийское физкультурно-спортивное общество «Динамо»  
(Общество «Динамо»)

**ПРИКАЗ**

\_\_\_\_\_ Москва № \_\_\_\_\_

Каждый лист документа, оформленный на бланке должен иметь поля не менее:  
левое - 30 мм., правое - 10 мм., верхнее - 20 мм., нижнее - 20 мм.

Бланки документов следует изготавливать на белой бумаге или бумаге светлых тонов.

Бланк распоряжения.

210 mm



Общественно-государственное объединение  
«Всероссийское физкультурно-спортивное общество «Динамо»  
(Общество «Динамо»)

**РАСПОРЯЖЕНИЕ**

\_\_\_\_\_ Москва № \_\_\_\_\_

297 mm

Каждый лист документа, оформленный на бланке должен иметь поля не менее:  
левое - 30 мм., правое - 10 мм., верхнее - 20 мм., нижнее - 20 мм.

Бланки документов следует изготавливать на белой бумаге или бумаге светлых тонов.

Полиграфическая продукция Общества «ДИНАМО»

Бланк Общества «ДИНАМО» угловой с реквизитами.

210 mm



Общественно-государственное  
объединение  
«Всероссийское физкультурно-  
спортивное общество «Динамо»  
(Общество «Динамо»)

Ленинградский пр-т, д. 36, стр. 21  
Москва, 125167  
Тел.: (495)777-70-71; [www.dynamo.su](http://www.dynamo.su)  
ОКПО 00035375, ОГРН 1037739407826  
ИНН/КПП 7714012406/771401001

№ \_\_\_\_\_

297 mm

Каждый лист документа, оформленный на бланке должен иметь поля не менее:  
левое - 30 мм., правое - 10 мм., верхнее - 20 мм., нижнее - 20 мм.

Бланки документов следует изготавливать на белой бумаге или бумаге светлых тонов.

Полиграфическая продукция Общества «ДИНАМО»

Бланк Общества «ДИНАМО» угловой (без реквизитов).

210 mm



Общественно-государственное  
объединение  
«Всероссийское физкультурно-  
спортивное общество «Динамо»  
(Общество «Динамо»)

№ \_\_\_\_\_

297 mm

The diagram shows a rectangular blank document form. The width is labeled as 210 mm and the height as 297 mm. In the center of the form, there is a diamond-shaped logo containing a stylized letter 'D'. Below the logo, the text reads: 'Общественно-государственное объединение «Всероссийское физкультурно-спортивное общество «Динамо» (Общество «Динамо»)'. Below this text, there is a horizontal line followed by the number '№' and a blank space for a number.

Каждый лист документа, оформленный на бланке должен иметь поля не менее:  
левое - 30 мм., правое - 10 мм., верхнее - 20 мм., нижнее - 20 мм.

Бланки документов следует изготавливать на белой бумаге или бумаге светлых тонов.

210 mm



Общественно-государственное объединение  
«Всероссийское физкультурно-спортивное общество «Динамо»  
(Общество «Динамо»)  
Красноярская региональная организация Общества «Динамо»  
660049, г. Красноярск, пр-т Мира, д.67  
тел./факс: 8 (391-2) 65-04-84

\_\_\_\_\_ № \_\_\_\_\_

297 mm

Каждый лист документа, оформленный на бланке должен иметь поля не менее:  
левое - 30 мм., правое - 10 мм., верхнее - 20 мм., нижнее - 20 мм.

Бланки документов следует изготавливать на белой бумаге или бумаге светлых тонов.



Бланк резолюции руководителя

85 mm



к № \_\_\_\_\_

Должность руководителя  
и название подразделения \_\_\_\_\_

135 mm

И.И. Иванов

«\_\_\_\_\_» \_\_\_\_\_ 20\_\_ г.

*Динамо*

Визитная карточка (для руководства)

Общественно-государственное объединение  
«Всероссийское физкультурно-спортивное  
общество

*“Динамо”*



125167, Россия, Москва,  
Ленинградский пр-т, 36, стр. 21

**ИВАНОВ**  
Иван Иванович  
*Главный специалист*

ПОДРАЗДЕЛЕНИЕ

Тел.: (495) XXX-XX-XX, XXX-XX-XX;  
факс: (495) XXX-XX-XX  
e-mail: ivanov@dynamo.su

RUSSIAN PUBLIC AND STATE SPORT  
ASSOCIATION

*“Динамо”*



125167, Russia, Moscow,  
Leningradskiy Prospect, 36, bld. 21

**Ivan IVANOV**  
*lxdjgadklfjgajklfjgklsdjfgk*

ДОШЩОШЩРГШПОШОИР  
ЫГШЦРАГШРАМГШИРВУТ  
ШМТМГОТЬУЦМТЬЦМТ  
ЫЦМТЬЦРТМОТЬЦМТМ

Тел.: (495) XXX-XX-XX, XXX-XX-XX;  
факс: (495) XXX-XX-XX  
e-mail: ivanov@dynamo.su



Печать производится методом шелкографии.

Визитная карточка

Общественно-государственное объединение  
«Всероссийское физкультурно-спортивное  
общество

*“Динамо”*



125167, Россия, Москва,  
Ленинградский пр-т, 36, стр. 21

**ИВАНОВ**  
Иван Иванович  
*Главный специалист*

ПОДРАЗДЕЛЕНИЕ

Тел.: (495) XXX-XX-XX, XXX-XX-XX;  
факс: (495) XXX-XX-XX  
e-mail: ivanov@dynamo.su

RUSSIAN PUBLIC AND STATE SPORT  
ASSOCIATION

*“Dynamo”*



36/21, Leningradskiy Prospect,  
Moscow, Russia, 125167

**Ivan IVANOV**  
*ixd:jgakklfjgajklfjgklsdjfgk*

ДОШЩОШЩРГШПОИОИР  
ЫГЩЦРАГШРАМГШИРВУТ  
ШМТМГОТЬУЦМТЬЦМТ  
ЫЩМТЬЦРТМОТЬЦМТМ

Тел.: (495) XXX-XX-XX, XXX-XX-XX;  
факс: (495) XXX-XX-XX  
e-mail: ivanov@dynamo.su



C ■ 100  
M ■ 9  
Y ■ 0  
K ■ 6

Pantone Process Blue

C ■ 0  
M ■ 0  
Y ■ 0  
K ■ 50

Конверты

Конверт E65

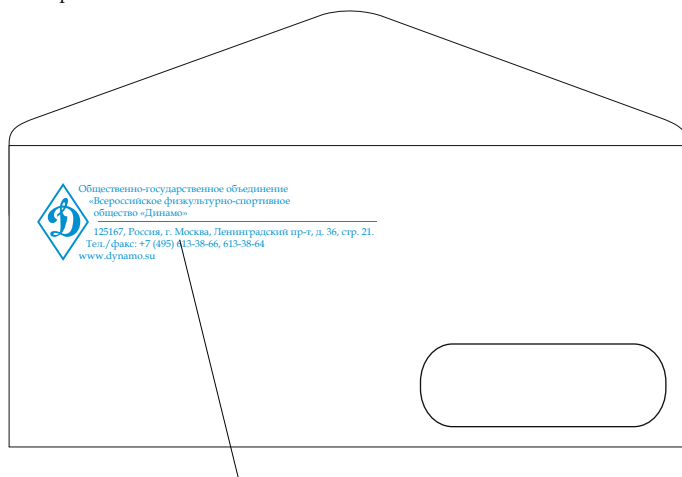

C ■ 100  
M ■ 9  
Y ■ 0  
K ■ 6

Pantone Process Blue

Конверт C4

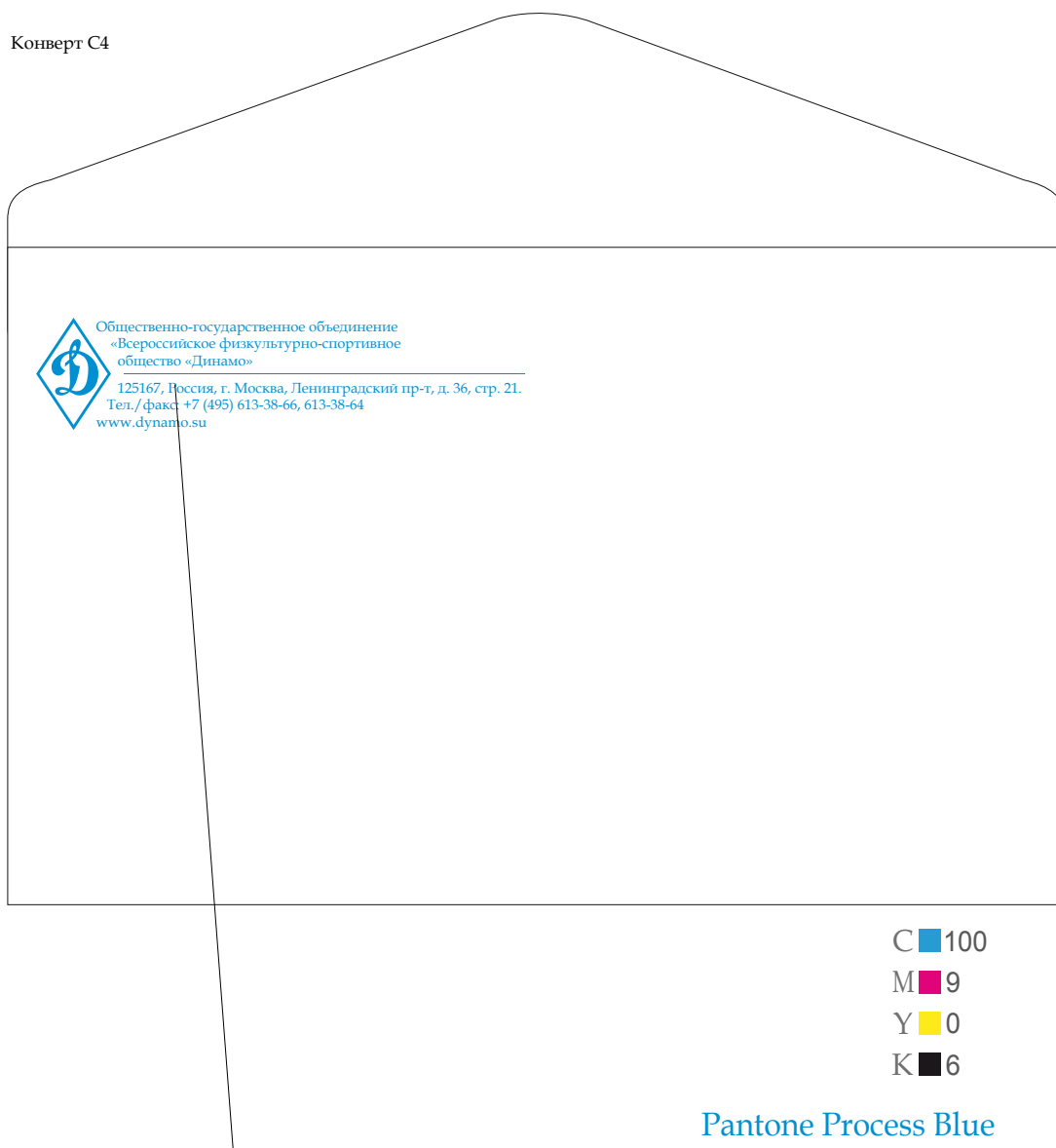

C ■ 100  
M ■ 9  
Y ■ 0  
K ■ 6

Pantone Process Blue

Папка картонная



C ■ 100  
M ■ 9  
Y ■ 0  
K ■ 6

Pantone Process Blue

При изготовлении полиграфической продукции, приуроченной к определённому событию, допускается нанесение наименования мероприятия

Адресный блок на оборотной стороне папки

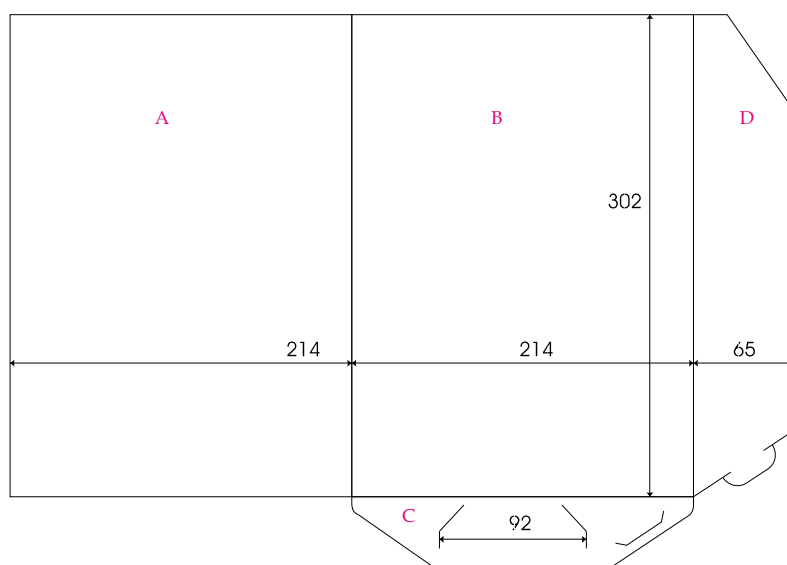
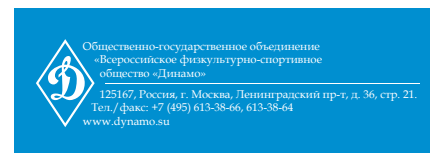

1. Папка вырубная из мелованной бумаги.
2. Папка вырубная из цветного дизайнерского картона.
3. Допустимо изготовление упрощённой папки без полей "С" и "D".
4. Тип нанесения: шелкография, тиснение серебряной фольгой.  
Допустимо изготовление папок из белого картона с запечаткой логотипа фирменным цветом.



C ■ 100

M ■ 9

Y ■ 0

K ■ 6

Pantone Process Blue

При изготовлении полиграфической продукции, приуроченной к определённому событию, допускается нанесение наименования мероприятия

Адресный блок на оборотной стороне папки

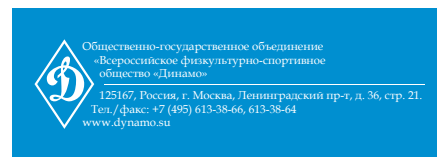

1. Обложка блокнота из мелованной бумаги (запечатка фирменным цветом).
2. Обложка блокнота из цветного дизайнерского картона (синей цветовой гаммы).
3. Пружина по верхней стороне.
4. Тип нанесения: шелкография, тиснение серебряной фольгой.  
Дизайн блока блокнота не регламентирован и может быть как просто белым, так и в “клетку”, в “линейку”.

C ■ 100

M ■ 9

Y ■ 0

K ■ 6

Pantone Process Blue

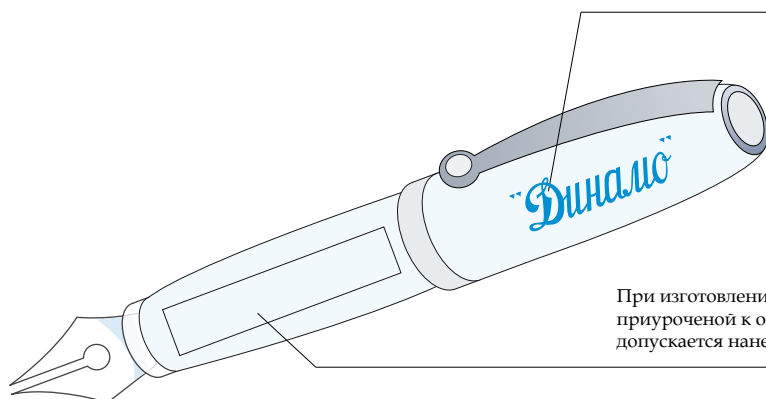

При изготовлении сувенирной продукции, приуроченной к определённому событию, допускается нанесение наименования мероприятия

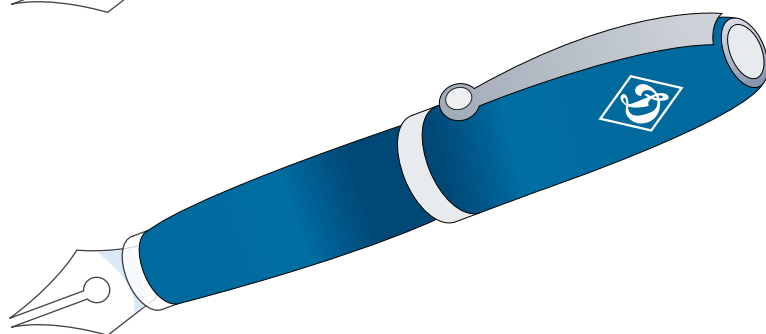
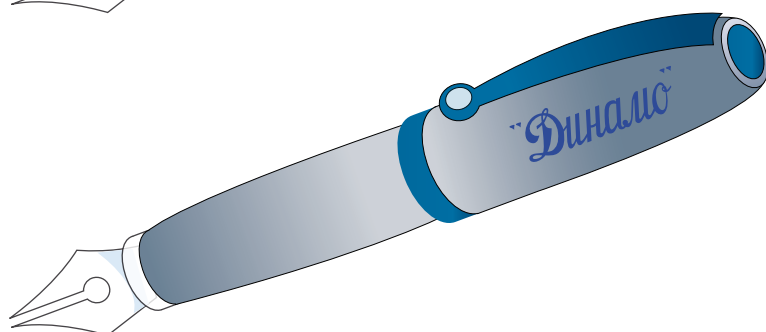

1. Допустимые цвета сувенирных ручек:  
голубой, синий, белый, серебристый.
2. Допустимые цвета нанесения фирменной символики:  
голубой, синий, белый, серебристый.
3. Допустимые способы нанесения:  
шелкография, тампопечать, гравировка.

Сувенирная продукция Общества «Динамо»

Пакет полиэтиленовый высокого давления (ПВД)

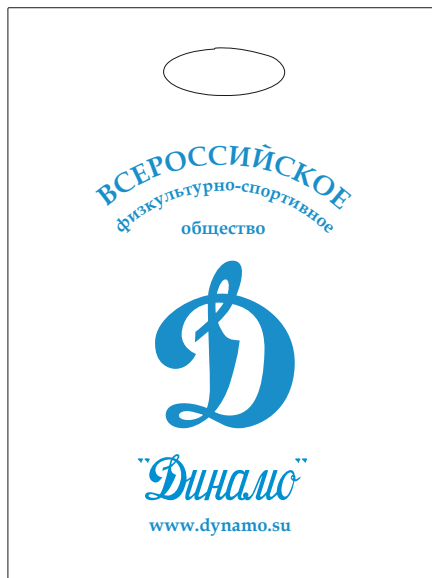

C ■ 100

M ■ 9

Y ■ 0

K ■ 6

Pantone Process Blue



Сувенирная продукция Общества «Динамо»

Пакет полиэтиленовый низкого давления (ПНД)



C ■ 100

M ■ 9

Y ■ 0

K ■ 6

Pantone Process Blue

Сувенирная продукция Общества «Динамо»

Бейсболка. Футболка

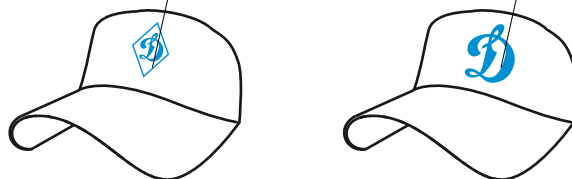
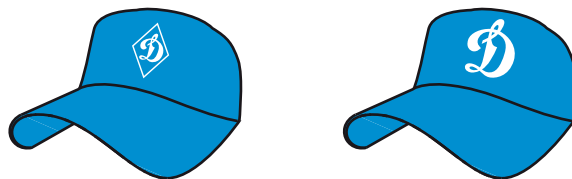

C ■ 100  
M ■ 9  
Y ■ 0  
K ■ 6

Pantone Process Blue



C ■ 100  
M ■ 9  
Y ■ 0  
K ■ 6

Pantone Process Blue

1\* При изготовлении текстильных изделий, приуроченных к определённому событию, допускается нанесение наименования мероприятия, логотипов партнёров/спонсоров.

Сувенирная продукция Общества «Динамо»

Футболка «Поло»



C ■ 100  
M ■ 9  
Y ■ 0  
K ■ 6

Pantone Process Blue

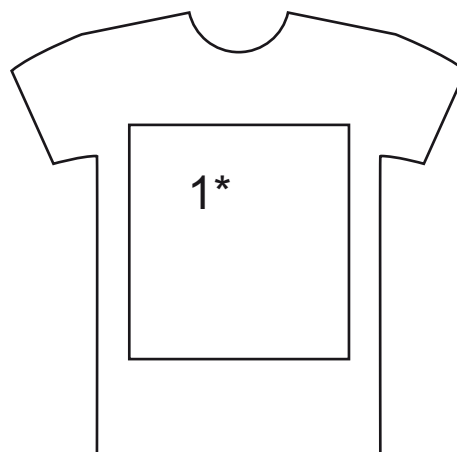
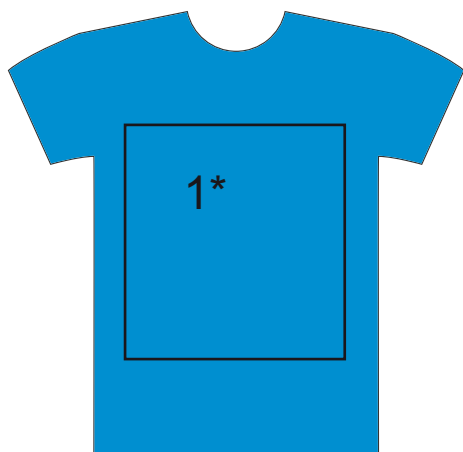

1\* При изготовлении текстильных изделий, приуроченных к определённому событию, допускается нанесение наименования мероприятия, логотипов партнёров/спонсоров.