

Утверждены
приказом Минспорта России
от 28 января 2019 г. № 52

ПРАВИЛА СЛУЖЕБНО-ПРИКЛАДНОГО ВИДА СПОРТА СЛУЖЕБНОЕ МНОГОБОРЬЕ

1. ОБЩИЕ ПОЛОЖЕНИЯ

Подготовка, организация и проведение соревнований

1.1. Действие правил

1.1.1. Действие правил по виду спорта «служебное многоборье» (далее – Правила) распространяется на все официальные спортивные соревнования (далее – соревнования), проводимые на территории Российской Федерации. Правила согласованы с федеральными органами исполнительной власти Российской Федерации, осуществляющими руководство развитием служебно-прикладного вида спорта «служебное многоборье» (далее – федеральные органы).

1.1.2. Настоящие Правила могут изменяться, дополняться и уточняться по предложению федеральных органов.

1.1.3. Требования пунктов Правил не могут быть отменены или изменены организацией, составляющей Положение о соревнованиях (далее — Положение), или судейской коллегией, проводящей соревнование.

1.1.4. По вопросам, не урегулированным настоящими Правилами и Положением, решения принимает главный судья соревнования.

1.1.5. Соревнования проводятся по спортивным дисциплинам, включенным во Всероссийский реестр видов спорта:

служебное автомногоборье (квалификационный тур - тест на знание правил дорожного движения, бег со стрельбой из пистолета, скоростное маневрирование);

пограничное троеборье (стрельба из автомата Калашникова (упражнение А-7), метание учебной гранаты Ф-1 массой 600 г на точность, военизированный кросс на 3000 м).

1.2. Классификация соревнований

1.2.1. Соревнования классифицируются по виду и статусу.

1.2.2. Вид соревнований:

- личные (с определением личных мест);
- лично-командные (с определением личных мест и неофициального командного зачета).

1.2.3. Статус соревнований устанавливается в соответствии с Единой всероссийской спортивной классификацией и проводятся как:

- чемпионат двух и более федеральных органов;
- чемпионат федерального органа;
- Кубок федерального органа;
- всероссийские соревнования федерального органа и всероссийские соревнования с участием двух или более федеральных органов;

- чемпионаты территориальных (структурных) подразделений федеральных органов по федеральным округам, чемпионаты территориальных (структурных) подразделений федеральных органов по г. Москве и по г. Санкт-Петербургу;

- кубки территориальных (структурных) подразделений федеральных органов по федеральным округам, кубки территориальных (структурных) подразделений федеральных органов исполнительной власти по г. Москве и по г. Санкт-Петербургу;

- соревнования территориальных (структурных) подразделений федеральных органов по федеральным округам, соревнования территориальных (структурных) подразделений с участием двух и более федеральных органов по г. Москве и по г. Санкт-Петербургу;

- чемпионаты территориальных (структурных) подразделений федеральных органов по субъектам Российской Федерации (кроме г. Москвы и г. Санкт-Петербурга);

- соревнования территориальных (структурных) подразделений федеральных органов по субъектам Российской Федерации, соревнования территориальных (структурных) подразделений с участием двух и более федеральных органов исполнительной власти по субъектам Российской Федерации;

- чемпионаты воинских частей федеральных органов;

- соревнования территориальных (структурных) подразделений федеральных органов по муниципальным образованиям, соревнования с участием двух и более федеральных органов исполнительной власти по муниципальным образованиям.

1.2.4. Вид и статус соревнований определяются Положением, которое разрабатывает и утверждает организация, проводящая соревнование.

1.2.5. В Положении должны быть указаны:

- статус соревнования;
- сроки и место проведения;
- цель и задачи соревнования;
- организаторы и проводящие организации;
- организация судейства;
- требования к участникам соревнования и условия их допуска, численный состав команды, документы, подтверждающие наличие спортивного разряда или спортивного звания;

- требования к оружию, автомобилям, боеприпасам и снаряжению участников;

- форма одежды участников;

- программа соревнования;

- условия определения результатов и подведения итогов;

- процедура награждения;

- условия финансирования;

- сроки и порядок подачи заявок на участие.

1.2.6. Для участия в соревнованиях в организационный комитет подаются заявки в установленные Положением сроки.

1.3. Подготовка и обеспечение соревнований

Организация, проводящая соревнование, обязана:

1.3.1. Разработать и утвердить Положение в соответствии с законодательством Российской Федерации, ведомственными нормативно-правовыми актами, Единой Всероссийской спортивной классификацией и Правилами, своевременно довести его до участвующих команд и организаций.

1.3.2. Назначить организационный комитет, отвечающий за организацию и проведение соревнования. В организационный комитет включаются: комендант и его помощник, другие должностные лица.

1.3.3. Своевременно решить вопросы, связанные с материально-техническим и финансовым обеспечением соревнования.

1.3.4. Сформировать главную судейскую коллегию (далее — ГСК) в составе не менее трех человек, состоящую из главного судьи, главного секретаря и их заместителей, и судейскую коллегию соревнования.

1.3.5. Подготовить в соответствии с требованиями Правил и Положения места проведения соревнований, составить акты приёмки объектов и обеспечить соблюдение мер безопасности.

1.3.6. Передать судейской коллегии:

- автомобили (в случае предоставления их проводящей организацией);
- нагрудные номера;
- бланки технической и отчётной документации;
- канцелярские принадлежности;
- спортивный инвентарь (мишени, гранаты и т. д.);
- технические средства и оборудование, необходимые для работы судейской коллегии;
- бланки дипломов, грамот и другую наградную атрибутику.

1.3.7. Обеспечить изготовление демонстрационных таблиц, выпуск и тиражирование протоколов результатов и другой документации.

1.3.8. Организовать медицинское обеспечение соревнования: наличие машины «Скорая помощь», квалифицированного медицинского персонала с необходимым медицинским оборудованием и лекарственными средствами.

1.3.9. Врач соревнований входит в состав вспомогательного персонала, формируемого организационным комитетом соревнований. Решения врача, касающиеся его компетенции, являются для судейской коллегии обязательными.

1.3.9.1. Врач соревнований обязан:

- оказывать медицинскую помощь участникам и судьям в случае заболеваний или травм и давать заключение о невозможности дальнейшего участия спортсмена в соревнованиях при его заболевании (травме);
- обеспечить дежурство медицинского персонала в местах проведения соревнования;
- следить за соблюдением санитарно-гигиенических и медицинских требований при проведении соревнований;
- по окончании соревнований представить главному судье отчет о медико-санитарном обеспечении соревнований с указанием случаев заболеваний и травм.

1.3.10. Комендант соревнований назначается организацией, проводящей соревнование, отвечает за своевременную подготовку спортивного объекта к соревнованиям, за состояние и оборудование подсобных помещений, работу технического и обслуживающего персонала. Он обязан:

- организовать хранение, выдачу и прием инвентаря, необходимого для проведения соревнований;
- организовать охрану боксов для оружия, патронов, снаряжения, техники и служебных помещений;
- совместно с заместителями главного судьи готовить трассы (дистанции), тир (стрельбище) и сектора для метания к очередным спортивным упражнениям;
- обеспечивать подготовку мест проведения торжественных мероприятий, заседаний судейской коллегии и т. д.

1.3.11. Помощник коменданта подчиняется коменданту, решает организационные вопросы, связанные с работой судейской коллегии.

Он обязан:

- производить прием и размещение судей;
- доводить до сведения судей все распоряжения и вести табель работы судей;
- участвовать в решении вопросов, связанных с питанием, транспортом, оплатой работы судей, организацией их отъезда с соревнований.

1.4. Участники соревнований

1.4.1. В состав команды могут входить: руководитель (представитель¹), тренер (инструктор²), спортсмены, оружейный мастер, механик, врач, должностные лица, сопровождающие перевозку оружия и боеприпасов, другие лица, командированные для обеспечения участия организации (команды) в соревновании.

1.4.2. К участию в соревновании допускаются военнослужащие и сотрудники федеральных органов исполнительной власти Российской Федерации, достигшие 18-летнего возраста, удовлетворяющие требованиям Положения, прошедшие комиссию по допуску участников и инструктаж по соблюдению требований безопасности.

1.4.3. Все участники соревнования обязаны знать Правила и Положение, строго соблюдать их требования.

1.4.4. Участникам соревнования запрещено:

- вмешиваться в действия судей или вступать с ними в пререкания;
- пользоваться в тире (на огневом рубеже и местах для зрителей), трассе скоростного маневрирования фотовспышками при фотографировании;
- пользоваться в местах непосредственного проведения соревнований мобильными телефонами, радиостанциями и другой звукоиздающей аппаратурой, если иное не установлено Положением;
- употреблять спиртные напитки, наркотические и другие вещества, приравненные к ним;

¹ Руководитель (представитель) – далее руководитель или представитель

² Тренер (инструктор) – далее тренер

- проявлять неспортивное поведение (совершать действия или бездействия, которые мешают правильному проведению соревнований, использовать оскорбительные, угрожающие или непристойные выражения, жесты или предпринимать такие действия, которые провоцируют ответную агрессию или унижают участников, судей и зрителей);

- в период проведения соревнования выступать более чем в одной команде, если иное не установлено Положением.

1.4.5. Руководителям команд, тренерам, другим членам команд и спортсменам, не участвующим в выполнении упражнения запрещено находиться на местах непосредственного проведения соревнования. Помощь спортсмену может оказываться только в местах, определённых Положением.

1.4.6. Если в зоне стрельбы или на трассе скоростного маневрирования внезапно появились люди, животные или создалась опасная ситуация, участник обязан немедленно проинформировать судью линии огня и судью-контролёра.

1.4.7. Участник, ведущий себя неспортивно (неспортивное поведение включает в себя, но не ограничивается, бездействием или действиями, которые мешают правильному проведению соревнований, использованием оскорбительных, угрожающих или непристойных выражений или жестов, или такими действиями, которые провоцируют ответную агрессию или унижают участников, судей или зрителей), решением судейской коллегии может быть дисквалифицирован и отстранён от соревнования.

1.5. Руководитель (представитель) команды

1.5.1. Руководитель команды возглавляет участвующий в соревновании коллектив.

1.5.2. Руководитель несет ответственность за соблюдение всеми членами команды Правил, Положения и требований безопасности, отвечает за распорядок дня и дисциплину в команде.

1.5.3. Руководитель команды обязан:

- обеспечить своевременное прибытие членов команды к месту проведения соревнования;

- подать в комиссию по допуску участников именную и техническую заявки (Приложение № 1 и № 2 соответственно), предъявить документы, удостоверяющие личности спортсменов, письменный рапорт о проведении инструктажа о соблюдении требований безопасности (подписанный спортсменами и тренерами) (Приложение № 3), зачётные классификационные книжки спортсменов и другие документы, предусмотренные Положением;

- своевременно информировать участников команды о результатах жеребьёвки и обо всех распоряжениях судейской коллегии относительно проведения соревнования, обеспечивать своевременную явку спортсменов к непосредственным местам проведения соревнования;

- обеспечивать участие членов команды в официальных мероприятиях (открытие и закрытие соревнования, награждение победителей и призёров и т. п.).

1.5.4. Руководитель команды имеет право:

1.5.4.1. Присутствовать с правом совещательного голоса на открытых заседаниях ГСК с представителями команд.

1.5.4.2. Присутствовать при жеребьёвке.

1.5.4.3. Обращаться в судейскую коллегия с устными и письменными заявлениями и протестами.

1.5.4.4. Своевременно вносить изменения в заявку на участие в соревновании в порядке, установленном Правилами.

1.5.4.5. Подать в период проведения соревнований заявление (рапорт) в письменной форме главному секретарю соревнований о переводе спортсмена (экипажа) своей команды из одной смены (заезда, забега) в другую за один час до начала очередной смены (заезда, забега).

1.5.5. В отсутствие руководителя команды его обязанности может исполнять один из членов команды: тренер, спортсмен и др., назначенный организацией, командировавшей команду на соревнования.

1.6. Тренер (инструктор) команды

1.6.1. Тренер команды назначается организацией, командировавшей команду на соревнования.

1.6.2. Тренер команды руководит проверкой боя (пристрелкой) оружия, тренировочными заездами и подготовкой спортсменов команды.

1.6.3. Тренер команды имеет право присутствовать на открытых совещаниях ГСК с представителями команд без права совещательного голоса.

1.6.4. Тренер команды в отсутствие руководителя команды может исполнять его обязанности и пользоваться его правами.

1.7. Спортсмен

1.7.1. Спортсмен обязан:

- знать и неукоснительно выполнять требования Правил, Положения, требований безопасности и порядок выполнения упражнений;
- до начала выполнения упражнения предъявлять судье по контролю своё оружие, одежду и другое, подлежащее проверке снаряжение;
- носить на груди и спине номер участника соревнования при выполнении упражнения;
- при выполнении упражнений все действия с оружием, техникой и снаряжением производить самостоятельно;
- сообщать контролеру или судье о неисправностях оборудования, техники и снаряжения;
- не допускать действий, которые могут помешать другим спортсменам выполнять упражнения;
- выполнять указания судей и соблюдать нормы спортивной этики;
- окончив стрельбу, предъявить оружие судье линии огня для осмотра;
- производить какие-либо действия с оружием (разминаться, чистить, осматривать и т. д.) в специально отведённых местах.

1.7.2. Спортсмен имеет право:

- проводить пристрелку оружия, участвовать в тренировочных заездах согласно графику, в специально отведенном для этого месте, а так же проводить осмотр трассы для бега;
- пользоваться снаряжением и экипировкой, указанным в п. 1.14. настоящих Правил и Положением;
- обращаться к судье с вопросами, относящимися к условиям выполнения

упражнения, а также при возникновении проблем с оружием, боеприпасами, техникой и снаряжением. Для того чтобы обратиться к судье необходимо поднять руку;

- отказаться от выполнения упражнения, если ему помешали (например, толкнули; начали опускать щит с мишенью до времени, отведённого на выполнение упражнения; подали неправильную команду и т. д.), а также при обнаружении неисправности автомобиля.

1.7.3. Спортсмену запрещено:

- вносить какие-либо изменения в оружие, автомобиль и снаряжение после того, как они прошли проверку и допущены судьёй по контролю. В случае нарушения, спортсмен (экипаж) подлежит дисквалификации в упражнении;

- пользоваться радиотехническими устройствами, если иное не оговорено Положением;

- получать какую-либо помощь в процессе соревнования, оказываемую любыми способами, включая технические средства (установку темпа в беге лицами, не участвующими в забеге, или участниками, отставшими на круг или более, а также при нахождении на линии огня, в секторе для метания гранат, на трассе скоростного маневрирования и т. п.). Спортсмен (экипаж), получивший или оказавший в ходе соревнования какую-либо помощь, должен быть предупрежден судьей, а в случае повторного нарушения – дисквалифицирован;

- медицинская помощь, оказываемая в местах проведения соревнований, а также устная или визуальная информация от лиц, находящихся вне места проведения соревнований, не относятся к запрещенной помощи;

- спортсмен (экипаж), показавший явную техническую неподготовленность (не знает порядка выполнения упражнения, команд, подаваемых судьями и т. д.), решением ГСК может быть отстранен от участия в упражнении или соревновании.

1.7.4. Спортсмен может быть отстранён от участия в соревновании врачом соревнования по состоянию здоровья. В этом случае результат, показанный им до отстранения, учитывается при подведении командного зачета.

1.8. Судейская коллегия соревнований

1.8.1. Судейская коллегия соревнования формируется главным судьёй и утверждается организацией, проводящей соревнование. Для осуществления мероприятий по подготовке и проведению соревнования все судьи, включенные в состав судейской коллегии, обязаны прибыть к месту проведения в сроки, указанные в Положении.

1.8.2 Состав судейской коллегии по своей квалификации должен соответствовать статусу соревнования.

1.8.3. Судейская коллегия проводит соревнование, руководствуясь действующими Правилами и Положением. Судейская коллегия осуществляет мероприятия по подготовке соревнования, определяет технические результаты, места, занятые спортсменами и командами, организует награждение победителей и призёров, готовит протоколы личных и командных результатов, отчёт о проведении соревнования и другую отчётную документацию.

1.8.4. Решения судейской коллегии по всем вопросам, связанным с проведением соревнования, являются окончательными.

1.8.5. В состав ГСК соревнования, имеющего статус всероссийского, могут входить:

главный судья;

главный секретарь;

заместители главного судьи по упражнениям многоборья;

заместитель главного секретаря.

1.8.6. В состав судейской коллегии входят:

старший судья на дистанции (трассе) и судьи на дистанции (трассе);

старший судья на старте и судьи на старте;

старший судья на финише и судьи на финише;

старший судья сектора для метания и судьи сектора для метания;

старший судья линии огня и судьи линии огня;

старший судья комиссии определения результатов стрельбы (далее – КОР) и судьи КОР;

старший судья линии мишеней и судьи линии мишеней;

судьи-операторы мишенных установок (при наличии мишенных установок);

судьи-секретари;

судьи при участниках;

судьи-механики;

судьи-контролёры;

судьи-хронометристы;

судьи по контролю оружия, боеприпасов и снаряжения (далее – судья по оружию);

судьи-информаторы.

1.8.7. На соревнованиях с небольшим количеством участников обязанности заместителей главного судьи могут выполнять старшие судьи по упражнениям многоборья.

1.8.8. Работа членов судейской коллегии должна отвечать следующим критериям:

- создание спортсменам равных условий, обеспечивающих в рамках настоящих Правил достижение высоких спортивных результатов;

- беспристрастное и справедливое решение спорных вопросов;

- добросовестное отношение к своим обязанностям.

1.8.9. Судьи обязаны контролировать соблюдение Правил и Положения, требований безопасности и немедленно пресекать все случаи их нарушений.

1.8.10. Судьи не имеют права:

- помогать спортсмену или давать ему советы при выполнении упражнений многоборья;

- прерывать стрельбу, заезд или забег, если участники не нарушают Правила и требования безопасности.

1.8.11. Судьи при исполнении своих обязанностей должны носить нарукавную повязку, отличительный знак или судейскую форму.

1.8.12. Руководство проведением соревнований осуществляет ГСК.

1.8.13. К судейству соревнований могут привлекаться спортивные судьи по видам спорта: «служебное двоеборье», «служебный биатлон», «военно-спортивное многоборье», «стрельба из боевого ручного стрелкового оружия», «автомобильный спорт», «полиатлон», «легкая атлетика», «пулевая стрельба».

Для допуска к судейству соревнований необходимо сдать квалификационный зачет по знанию Правил.

1.9. Обязанности и права членов судейской коллегии

1.9.1. **Главный судья** является руководителем соревнований и обеспечивает их проведение в соответствии с Правилами и Положением.

1.9.1.1. **Главный судья** обязан:

– до начала соревнований совместно с комендантом и представителем организации, проводящей соревнования, проверить состояние и оборудование спортивного инвентаря, технических средств, мест проведения соревнований и их соответствие установленным требованиям, места размещения участников и судей, места хранения техники, оружия и боеприпасов;

– назначить комиссию по допуску участников в составе двух-трех судей, судьи-секретаря для приема именных заявок на участие, рапортов о проведении инструктажа по соблюдению требований безопасности, а также для проверки соответствия документов участников требованиям Положения;

– провести семинар (инструктаж) судей до начала соревнования, ознакомить судей с Положением;

– провести организационное совещание ГСК и руководителей команд;

– установить порядок торжественного открытия и закрытия соревнования, а также награждения победителей и призеров;

– осуществлять общее руководство работой судейской коллегии во время самих соревнований;

– выносить решения по поступившим протестам;

– объявить судьям оценки их работы на итоговом совещании судейской коллегии;

– представить отчет в организацию, проводившую данные соревнования в двухдневный срок после окончания соревнования.

1.9.1.2. **Главный судья** имеет право:

– приостановить, отменить или перенести соревнования (по согласованию с проводящей их организацией), если по каким-либо причинам их невозможно провести в соответствии с Правилами, Положением или в ранее установленные сроки;

– в случае крайней необходимости произвести перестановки в расписании соревнования;

– отстранять от работы судей, не справляющихся со своими обязанностями;

– отменить решение судьи, противоречащее требованиям Правил и Положения.

1.9.1.3. В отсутствие главного судьи его обязанности исполняет и его правами пользуется один из заместителей главного судьи, назначаемый главным судьей.

1.9.2. Заместители главного судьи по упражнениям многоборья. Заместители главного судьи возглавляют бригады судей по упражнениям многоборий и подчиняются главному судье.

Заместители главного судьи обязаны:

- совместно со старшими судьями судейских бригад проконтролировать соответствие мест проведения соревнований Правилам и Положению, проверить укомплектованность и техническое состояние автомобилей;
- заблаговременно проинструктировать возглавляемые бригады судей;
- назначить дежурных судей для проведения официальных тренировок;
- контролировать работу судей на участках во время выполнения упражнения многоборья;
- в случае возникновения спорных вопросов принимать по ним решения или передавать их на рассмотрение ГСК;
- после окончания выполнения упражнения многоборья произвести разбор работы бригад судей;
- передать главному судье справки с оценкой работы судей.

1.9.3. Главный секретарь отвечает за организацию работы секретариата и взаимодействие секретариата с бригадами судей, работающими на порученных им участках. Он обязан:

- распределить работу среди членов секретариата и провести соответствующий инструктаж;
- обеспечить получение секретариатом от организации, проводящей соревнование, нагрудных номеров, мишеней, бланков документации, медалей, жетонов, призов, канцелярских принадлежностей и оргтехники, необходимых для проведения соревнования;
- назначить своего представителя в комиссию по допуску участников;
- совместно с заместителем главного секретаря принять от комиссии по допуску участников или руководителей команд общие именные заявки и технические заявки на упражнения многоборья, а также другие документы, полученные комиссией по допуску участников (анкеты, рапорты о проведении инструктажа о соблюдении требований безопасности и т. д.);
- обеспечить проведение жеребьевки;
- организовать составление стартовых протоколов и проконтролировать доведение их до сведения участников;
- передать старшему судье КОР мишени и совместно с ними проверить приборы для определения количества пробоин, составив акты об их соответствии требованиям;
- руководить лично или через своего заместителя работой судьи-информатора;
- ежедневно подводить итоги командной борьбы и в ходе соревнований обеспечивать необходимой информацией представителей прессы, радио и телевидения;
- обеспечить оформление протоколов результатов, материалов по протестам и других документов и представить их на утверждение ГСК;
- обеспечить подготовку дипломов, грамот, медалей, жетонов, призов для награждения;

- передавать главному судье справки с оценкой работы членов секретариата;

- подготовить отчет судейской коллегии по итогам соревнований;

- в двухдневный срок после окончания соревнований сдать проводившей их организации документы, утвержденные судейской коллегией, а также техническую документацию и полученное имущество.

В отсутствие главного секретаря его обязанности выполняет заместитель главного секретаря.

1.9.4. Заместитель главного секретаря подчиняется главному секретарю и является его помощником в организации текущей работы секретариата.

Заместитель главного секретаря обязан:

- участвовать в приеме общих заявок и технических заявок на упражнения многоборья, анкет участников и рапортов о проведении инструктажа по соблюдению требований безопасности;

- совместно с главным секретарем или по его поручению провести жеребьевку, составить стартовые протоколы и довести их до сведения участников, старших судей судейских бригад и сотрудников средств массовой информации;

- по поручению главного секретаря готовить и оформлять различные материалы для отчета судейской коллегии;

- распределить работу и руководить работой судей-секретарей;

- руководствуясь анкетами участников, материалами комиссии по допуску участников, именными и техническими заявками, обеспечить введение соответствующих данных в компьютер;

- накануне выполнения каждого упражнения многоборья подготовить необходимую документацию для старших судей судейских бригад;

- принять от старшего судьи на старте, судьи по оружию и старшего судьи сектора для метания экземпляры стартовых протоколов с указанием изменений (замен спортсменов) и замечаний;

- принимать от старшего судьи на финише заполненные протоколы финиша спортсменов, от старшего судьи КОР заполненные карточки участников;

- проводить сверку правильности технических результатов, личных и командных мест и начисления баллов с данными демонстрационных таблиц;

- обеспечить выпуск протоколов результатов, информационных и других материалов;

- руководить тиражированием протоколов результатов и других документов;

- представить главному секретарю справку с оценкой работы судей-секретарей;

- передать главному секретарю все экземпляры протоколов результатов, заполненные протоколы финиша, карточки участников и другую документацию;

- получить у главного секретаря бланки дипломов и грамот, медали, жетоны, призы, вымпелы и т. д.;

- составить и согласовать с главным секретарем и представителем

проводящей организации тексты наградных дипломов и грамот;

- подготовить к церемонии награждения дипломы и грамоты для победителей и призеров соревнований в личном, командном зачетах, а также подготовить для вручения медали, жетоны, призы, вымпелы;

- подготовить дипломы и медали для награждения тренеров;

- подготовить грамоты для награждения судей по утвержденному главным судьей списку, а также грамоты для награждения коллективов организаций, содействовавших успешному проведению соревнований;

- составить и передать главному секретарю список победителей и призеров (с техническими результатами и другими данными), необходимый ему во время церемонии награждения;

- принимать непосредственное участие в подготовке и проведении церемонии награждения.

В отсутствие главного секретаря исполняет его обязанности.

1.9.5. Судьи-секретари, работают под руководством заместителя главного секретаря и отвечают за работу на порученных им участках.

1.9.6. Судьи-информаторы работают под руководством заместителя главного секретаря и обеспечивают участников, зрителей, представителей средств массовой информации информацией об условиях, ходе и результатах соревнований. Обязаны:

- знать Положение, разрядные нормы и требования Единой всероссийской спортивной классификации;

- своевременно вывешивать стартовые протоколы;

- организовывать оперативный показ текущих результатов на демонстрационных таблицах в ходе соревнования;

- подводить итоги каждого упражнения многоборья и спортивной дисциплины в личном и командном зачете, сверить информацию с данными финишных протоколов, а результат сверки, заверить подписью, указав время окончания сверки;

- оформлять тексты объявлений ГСК.

1.9.7. Старший судья линии огня подчиняется заместителю главного судьи. Он организует работу судей линии огня, судей-контролеров и персонала тира, координирует работу судей линии огня и линии мишеней, отвечает за выполнение участниками Правил и требований безопасности на линии огня. Он обязан:

- совместно со старшим судьей линии мишеней и под руководством заместителя главного судьи организовать проверку мишенного оборудования и провести шифровку бумажных мишеней;

- совместно с заместителем главного судьи, старшим судьей линии мишеней и комендантом проверить готовность тира (стрельбища) к выполнению упражнения многоборья и в случае необходимости подать коменданту заявку на дооборудование тира (стрельбища);

- перед началом стартов получить в секретариате списки смен, карточки участников, бланки справок с линии огня и передать указанную документацию соответствующим судьям;

- провести инструктаж судей линии огня и судей-контролеров, а перед

началом стартов произвести сверку часов судей линии огня;

- подавать установленные команды;
- в тех случаях, когда стрельба ведется по падающим мишеням, периодически проверять точность работы мишенных установок;
- в случаях, предусмотренных настоящими Правилами, предоставлять стрелкам добавочное время;
- в случаях нарушения Правил или Положения принимать решения о наложении наказаний или передавать эти вопросы через заместителя главного судьи на рассмотрение ГСК;
- передавать старшему судье КОР информацию о количестве не произведенных выстрелов (штрафах);
- немедленно рассматривать поданные протесты и принимать по ним решения или передавать их через заместителя главного судьи в ГСК;
- вносить в справку с линии огня случаи нарушения Правил или Положения, наказания (штрафы), случаи плохой работы оборудования и т. д.;
- по окончании забегов передавать главному секретарю справку с линии огня и контрольные карточки, а заместителю главного судьи по стрельбе – справку с оценкой работы судей линии огня.

1.9.8. Судья линии огня (один на 5 огневых позиций при стрельбе по мишеням, один на две установки) подчиняется старшему судье линии огня и выполняет его указания. Он обязан:

- организовать работу судей-контролеров, обеспечив их бланками документации и канцелярскими принадлежностями;
- убедиться в готовности своего сектора к соревнованиям и доложить об этом старшему судье линии огня;
- подавать установленные команды;
- контролировать соблюдение спортсменами Правил и требований безопасности;
- самостоятельно принимать решения в случаях нарушения Правил и при возникновении задержек при стрельбе и сообщать об этом старшему судье линии огня;
- записывать в карточку участника информацию об ошибках, нарушениях Правил, допущенных спортсменом, решения, принятые по ним, (предупреждения, штрафы, дисквалификации);
- контролировать оружие на разряженность при выходе спортсмена с огневого рубежа.

1.9.9. Судьи-контролеры работают под руководством старших судей по упражнениям многоборья на порученных участках.

1.9.10. Старший судья линии мишеней подчиняется заместителю главного судьи по стрельбе и отвечает за организацию работы секторных судей линии мишеней и сохранность полученных им в секретариате мишеней. Он обязан:

- до начала соревнований проверить состояние мишенных установок, средств связи, наличие крепежного инструмента, в случае необходимости подать коменданту заявку на дооборудование;
- получить в секретариате необходимые для работы канцелярские

принадлежности;

- совместно со старшим судьей линии огня и при участии секторных судей линии мишеней провести шифровку мишеней;
- провести инструктаж судей линии мишеней;
- лично убедиться в отсутствии людей и животных в районе линии мишеней;
- подавать сигнал о готовности линии мишеней;
- выдавать судьям мишени и принимать от них отстрелянные мишени;
- организовать своевременную замену мишеней в соответствии с порядком выполнения упражнения;
- в ходе стрельбы в случае возникновения неисправностей мишенного оборудования или выявления нарушений Правил принять необходимые меры и доложить об этом старшему судье линии огня;
- сдавать в КОР отстрелянные мишени;
- по окончании выполнения упражнения передавать старшему судье линии огня (для предоставления старшему главному судье) справку с оценкой работы судей линии мишеней.

1.9.11. Судья линии мишеней (один на 5 огневых позиций при стрельбе по неподвижным мишеням, один на две установки) подчиняется старшему судье линии мишеней и отвечает за сохранность полученных им мишеней. Он обязан:

- принимать участие в подготовке и шифровке бумажных мишеней;
- подготовить свой сектор и доложить о готовности старшему судье линии мишеней;
- после выполнения упражнения многоборья снять мишени и сдать их старшему судье линии мишеней;
- отмечать маркером на щитах пробоины, находящиеся за пределами бланка мишени;
- подготовить мишенные установки к очередному старту.

1.9.12. Судьи-операторы мишенных установок работают во взаимодействии со старшим судьей линии огня и судьями линии мишеней и отвечают за обеспечение работы мишенных установок.

1.9.13. Старший судья КОР, судьи КОР.

1.9.13.1. Старший судья КОР подчиняется заместителю главного судьи по стрельбе (а в его отсутствие — главному судье) и отвечает за правильность определения технических результатов стрельбы. Он обязан:

- совместно с заместителем главного судьи по стрельбе проверить мишени и приборы для определения количества пробоин и составить акт об их пригодности;
- совместно с судьями КОР проверить шифровку мишеней;
- перед началом стартов получить через старшего судью линии огня комплекты карточек участников, подготовленные секретариатом;
- провести инструктаж судей КОР по правилам и способам определения количества пробоин, правилам записей на мишенях и в карточках участников;
- обеспечить судей КОР необходимыми измерительными приборами и канцелярскими принадлежностями;

- не допускать при работе КОР присутствия лиц, не входящих в состав КОР, за исключением главного судьи, главного секретаря (или его заместителя), заместителя главного судьи по упражнению, судей информаторов и представителя организации, проводящей соревнование;
- совместно с двумя судьями КОР определять количество спорных пробоин и делать на мишенях соответствующие записи;
- проверять результаты подсчета количества пробоин на мишенях и очков в карточках (с учетом налагаемых штрафов);
- оперативно представлять судье-информатору и судье-секретарю текущие результаты стрельбы;
- определять личные места и проверять мишени стрелков, занявших первые десять мест в личном первенстве и первые три места в командном первенстве;
- заверить своей подписью заполненные карточки участников;
- сверять результаты стрельбы с предварительными протоколами и заверять подписью с указанием времени сверки;
- передать старшему судье-секретарю карточки КОР (сохранив мишени), сдать полученные приборы для определения количества пробоин, а также передать заместителю главного судьи по упражнению справку с оценкой работы судей КОР.

1.9.13.2. Судьи КОР подчиняются старшему судье КОР и работают на порученных им участках.

1.9.13.3. На соревнованиях, имеющих статус всероссийских (и к ним приравненным), бригада судей КОР состоит из старшего судьи, судей, определяющих количество пробоин (из расчета два судьи на каждые 10 щитов), судей, осуществляющих прием отстрелянных мишеней, запись результатов в карточки КОР, передачу текущих данных судье-информатору и судьям-секретарям.

1.9.14. **Судья при участниках** подчиняется заместителю главного секретаря и является посредником между судейской коллегией и участниками соревнований. Он обязан:

- составить и довести до сведения участников распорядок дня, расписание тренировок, пристрелок и тренировочных заездов, графики движения транспорта между местами проживания участников и местами проведения соревнования, а также подготовку мест для проведения торжественных мероприятий и заседаний ГСК;
- руководить построением участников при торжественном открытии, награждении и закрытии соревнований;
- подготовить и обеспечить выход на награждение победителей, призеров и других награжденных участников;
- доводить до сведения участников, руководителей команд и тренеров распоряжения и указания ГСК;
- участвовать в организации отъезда участников соревнований.

1.9.15. **Судьи по оружию** подчиняются заместителю главного судьи по упражнению. Обязаны:

- до начала выполнения упражнений многоборья проверить соответствие

оружия и другого подлежащего контролю снаряжения участников требованиям Правил и Положения. Сделать об этом запись в экземплярах списков смен, полученных в секретариате. В этих записях указывается марка и заводской номер оружия, нарушения, выявленные при проверке оружия и снаряжения;

- присутствовать на огневом рубеже для оказания помощи старшему судье линии огня в определении причины задержек в стрельбе;

- по окончании выполнения упражнения вернуть в секретариат экземпляр списков смен с соответствующими записями.

1.9.16. Старший судья на старте и судьи на старте

Старший судья на старте обязан:

- проверить имеется ли на старте всё необходимое оборудование и инвентарь;

- перед подачей старта получить информацию о готовности судей на огневом рубеже, старте и финише;

- занять такое положение, откуда ему лучше всего видны все стартовые, а он сам хорошо виден судьям-хронометристам;

- дать старт так, чтобы никто из участников не начал бег до стартового сигнала;

- следить за тем, чтобы участники при командах «На старт!» и «Внимание!» занимали бы соответствующее, зафиксированное положение; невыполнение этих команд считается фальстартом;

- подавать стартовые команды и сигнал для начала бега/заезда выстрелом из пистолета или голосом с одновременной отмашкой флагом.

Старший судья на старте цветом своей одежды (желтая или красная манишка, нарукавник) должен заметно отличаться от других судей и быть хорошо виден бригаде на финише.

1.9.16.1. Судьи на старте подчиняются старшему судье на старте и обязаны:

- проверить явку участников забегов/заездов (сверить фамилию, правильность размещения нагрудного номера) и сделать отметку о явке в стартовом протоколе;

- при необходимости производить жеребьевку среди участников забега для определения места на старте;

- до старта сообщить на финиш сведения о неявке участников;

- вызвать и направить каждого участника на соответствующую линию сбора;

- вести стартовый протокол, куда заносить все замечания и решения старшего судьи на старте о нарушении участниками Правил и сразу же после последнего старта передать судье на финише подписанный всеми членами стартовой бригады протокол старта;

- помогать старшему судье на старте в организации работы на старте, следить за правильным положением спортсменов на старте, подавать сигнал (выстрелом или голосом) в случае преждевременного старта (фальстарта) кого-либо из участников, если его не дал старший судья на старте.

1.9.17. Старший судья на дистанции подчиняется заместителю главного судьи по упражнению:

- совместно с официальным мерителем измеряет определенную организацией, проводящей соревнования, и главным судьей дистанцию (трассу), о чем составляет акт;

- руководит разметкой дистанции (трассы) и расстановкой оборудования, намечает места размещения контрольных пунктов, проверяет их готовность;

- предусматривает необходимые меры обеспечения безопасности участников на дистанции (трассе);

- расставляет перед началом соревнований судей на дистанции и затем докладывает заместителю главного судьи по упражнению о готовности дистанции (трассы);

- проверяет по окончании соревнований, совместно с судьями на дистанции, по контрольным листам правильность прохождения дистанции (трассы) участниками;

- сообщает заместителю главного судьи по упражнению о результатах проверки, а также об имевшихся нарушениях Правил в письменной форме.

1.9.18. Судьи на дистанции подчиняются старшему судье на дистанции, они обязаны:

- участвовать в разметке дистанции (трассы) и расстановки оборудования;

- наблюдать за правильностью прохождения дистанции (трассы) участниками, указывать участникам направление движения, особенно на пересечениях с дорогами и переходах с одного круга на другой;

- фиксировать факты нарушения Правил. При нарушении Правил сигнализировать об этом обусловленным способом (например, поднятием желтого флага, по рации или другим способом);

- судьи на дистанции не должны информировать участников ни голосом, ни жестом о степени правильности действий последних на трассе;

- составлять судейскую записку, которая немедленно передается старшему судье на дистанции. Окончательное решение о наказании принимает заместитель главного судьи по упражнению;

- вести запись номеров, пробегающих мимо них участников (на особо важных участках - не менее двух судей);

- размещаться в местах возможного скопления зрителей и участках пересечения трассы и дорог;

- следить за поддержанием порядка на трассе.

1.9.19. Старший судья на финише и судьи на финише

Старший судья на финише подчиняется старшему судье на дистанции:

- организует и руководит работой судей на финише;

- решает все возникающие спорные вопросы, касающиеся своей компетенции, или передает судейскую записку старшему судье на дистанции;

- подает сигнал на дачу старта (флагом, по рации или другим способом), убедившись в готовности зоны финиша;

- заполняет протокол порядка прихода участников на финиш по данным судейских записок и, заверив его своей подписью, передает старшему судье-секретарю.

Судьи на финише:

- размещаются вдоль финишной линии;
- определяют последовательность (порядок) прихода участников (экипажей) на финиш визуально (или с помощью специальной аппаратуры) и заносят в протокол финиша;
- после прихода всех участников забега сдают заполненные протоколы финиша старшему судье на финише.

1.9.20. Старший судья сектора для метания подчиняется заместителю главного судьи. Он организует работу судей сектора для метания и персонала сектора, отвечает за выполнение участниками Правил и требований безопасности. Он обязан:

- совместно с судьями сектора для метания и под руководством заместителя главного судьи организовать проверку оборудования сектора для метания и провести шифровку гранат;
- совместно с заместителем главного судьи и комендантом проверить готовность сектора для метания к выполнению упражнения многоборья и в случае необходимости подать коменданту заявку на дооборудование;
- перед началом соревнования получить в секретариате списки смен, карточки участников;
- провести инструктаж судей сектора для метания;
- перед началом выполнения упражнения проверить экипировку участника и проконтролировать оружие на разряженность;
- подавать установленные команды;
- в случаях, предусмотренных настоящими Правилами, предоставлять участникам добавочное время;
- контролировать соблюдение спортсменами Правил и требований безопасности;
- в случаях нарушения Правил или Положения принимать решения о наложении наказаний или передавать эти вопросы через заместителя главного судьи на рассмотрение ГСК;
- немедленно рассматривать поданные протесты и принимать по ним решения или передавать их через заместителя главного судьи в ГСК;
- вносить в справку случаи нарушения Правил или Положения, наказания (штрафы), случаи плохой работы оборудования и т. д.;
- по окончании упражнения передавать главному секретарю карточки участников, а заместителю главного судьи – справку с оценкой работы судей сектора для метания.

1.9.21. Судья сектора для метания подчиняется старшему судье сектора для метания и выполняет его указания. Он обязан:

- организовать работу персонала сектора, обеспечив его необходимым инвентарём;
- убедиться в готовности своего сектора к соревнованиям и доложить об этом старшему судье;
- оценить достоинство попадания гранаты и сообщить об этом старшему судье сектора для метания голосом и показать соответствующую результату табличку;
- контролировать соблюдение спортсменами Правил и требований

безопасности;

- самостоятельно принимать решения в случаях нарушения Правил и при возникновении задержек при стрельбе и сообщать об этом старшему судье линии огня;

- в случае появления в секторе для метания посторонних лиц, а так же животных подать команду «Стой!» и сообщить об этом старшему судье сектора для метания.

1.9.22. Судья-механик подчиняется заместителю главного судьи по упражнению многоборья и выполняет его указания. Он обязан:

- убедиться в готовности автомобилей к выполнению упражнения и доложить об этом старшему судье;

- контролировать соблюдение спортсменами Правил и требований безопасности;

- сообщать старшему судье на трассе обо всех нарушениях участниками Правил и мер безопасности;

- в случае появления в секторе технического контроля посторонних лиц, сообщить об этом старшему судье на трассе.

1.9.23. Судья-хронометрист подчиняется старшему судье на финише:

- определяет время прохождения дистанции участниками (экипажами) соревнований;

- размещается в створе на продолжении линии финиша;

- включает секундомер в момент появления огня или дыма из стартового пистолета (или заменяющего его устройства) или в момент начала движения флага стартера, а останавливает в момент касания любой части туловища спортсмена (передней части автомобиля) воображаемой вертикальной плоскости финиша, проходящей через ближний к старту край финишной линии;

- вносит в свой протокол показания своего секундомера (без обсуждения результатов участников с другими судьями-хронометристами) и затем сдает протокол старшему судье на финише, а по его указанию предъявляет ему и секундомер;

- после прихода всех участников забега (заезда) заполненные протоколы судья-хронометрист сдает старшему судье на финише, который заверяет их своей подписью и передает в секретариат;

- после записи показаний секундомера имеет право поставить стрелки секундомера на ноль только с разрешения старшего судьи на финише.

1.10. Жюри соревнований

1.10.1. Жюри соревнований принимает решения по спорным вопросам, которые не отражены в настоящих Правилах и Положении.

1.10.2. Решение о создании жюри принимается на совместном совещании ГСК и руководителей команд.

1.10.3. В состав жюри могут включаться:

представитель организации, проводящей соревнование;

главный судья соревнования;

руководители команд.

1.10.4. Члены жюри избираются путём голосования на совместном

совещании ГСК и руководителей команд.

1.10.5. Количество членов Жюри должно быть нечётным (три или пять).

1.11. Требования к участникам и судьям

1.11.1. Правила поведения участников соревнования регламентируются настоящими Правилами и Положением.

1.11.2. Спортсмена во время выполнения упражнения многоборья можно остановить только в случае нарушения им требований безопасности или явного нарушения условий выполнения упражнения. Такие предупреждения не могут служить основанием для дополнительной попытки.

1.11.3. Руководителю команды, тренеру и спортсмену, не участвующему в виде программы, запрещено выходить на линию огня, трассы для бега, скоростного маневрирования и т. д.

1.11.4. Судьи должны следить за тем, чтобы во время выполнения упражнения многоборья зрители каким-либо образом не мешали спортсменам.

1.12. Требования безопасности

1.12.1. Участники соревнований должны знать и выполнять требования безопасности при обращении с техникой, оружием и боеприпасами.

1.12.2. Транспортировка оружия и боеприпасов к месту проведения соревнований и обратно осуществляется в соответствии с действующим законодательством Российской Федерации.

1.12.3. Вне линии огня оружие должно быть разряжено и находиться в кобуре (чехле). Магазины убираются в сумки (подсумок) для магазинов или чехол, футляр.

1.12.4. Неиспользуемое оружие и неизрасходованные боеприпасы сдаются на пункт боепитания, в специально отведённых местах, или участнику команды, ответственному за выдачу и хранение оружия и боеприпасов.

1.12.5. Если в зоне стрельбы, метания гранат или на трассе скоростного маневрирования внезапно появились люди, животные или создалась опасная ситуация, спортсмен должен немедленно прекратить стрельбу (метание) и остановить автомобиль. Судья линии огня (судья-контролёр) обязан немедленно подать команды «Стоп», сигнал к остановке автомобиля.

1.12.6. Закончив выполнение упражнения или по команде судьи «Стоп», «Разряжай», спортсмен должен немедленно разрядить оружие и, не оставляя свой огневой рубеж, предъявить судье линии огня оружие с открытым патронником, чтобы тот убедился, что оружие разряжено. Выносить оружие с линии огня можно только с разрешения судьи.

1.12.7. Закончив упражнение по скоростному маневрированию, спортсмен должен поставить автомобиль на стояночный тормоз, выключить двигатель.

1.12.8. Тренировка без патрона («холостая» стрельба) может проводиться в секторе для разминки (специально отведённое и оборудованное место на территории тира (стрельбища)). Во время тренировки без патрона разрешается присоединять к оружию магазин, не снаряженный патронами.

1.12.9. По окончании выполнения упражнений всеми спортсменами разряженное оружие сдаётся на хранение в специально оборудованное хранилище, находящееся под круглосуточной охраной.

1.12.10. Падение оружия на огневом рубеже признаётся нарушением требований безопасности.

1.12.11. Упавшее оружие спортсмен поднимает и разряжает под контролем судьи и дисквалифицируется с упражнения.

1.12.12. Тренировка по метанию гранат может проводиться в специально оборудованном месте для разминки. Во время тренировки разрешается использовать учебное оружие.

1.12.13. Перед началом соревнований по скоростному маневрированию в обязательном порядке проводится техническая проверка автомобиля, которая включает в себя контроль соответствия зачетной группе, в которую заявлен автомобиль, а также проверку соответствия колес требованиям Положения и безопасности. Дополнительные технические проверки могут быть проведены в любой момент в ходе соревнования, за исключением нахождения автомобиля на дистанции.

1.12.14. Спортсменам запрещено:

- оставлять оружие и патроны без присмотра;
- доставать боеприпасы в секторе для разминки, чистки и смазки;
- вынимать оружие из кобуры вне линии огня (огневого рубежа), секторов для разминки, чистки и смазки;
- заряжать оружие: присоединять (вставлять) магазин, досылать патрон в патронник вне линии огня (огневого рубежа);
- прикасаться к оружию и магазину, когда в зоне стрельбы находятся люди;
- направлять оружие на людей или в направлении их возможного появления независимо от того заряжено оно или нет, а также направлять ствол заряженного оружия на какую-либо часть своего тела;
- направлять оружие в противоположную от мишеней сторону или вдоль огневого рубежа независимо от того, заряжено оно или нет;
- прикасаться к чужому оружию;
- помещать и держать палец внутри спусковой скобы при устранении задержки;
- намеренно стрелять по рамам, механической части мишенных установок, номерам щитов и другому оборудованию тира (стрельбища), выше пулеприёмных или защитных валов;
- стрелять вне огневого рубежа или самостоятельно в тире во время, не предусмотренное для проведения стрельбы. За нарушение спортсмен подлежит дисквалификации с соревнования;
- употреблять и (или) находиться на территории стрельбища (тира) под воздействием алкоголя, наркотических средств, психотропных веществ или их аналогов, новых потенциально опасных психоактивных веществ, а равно других одурманивающих веществ. За нарушение спортсмен подлежит дисквалификации с соревнования.

1.13. Требования к оборудованию мест проведения соревнований

1.13.1. Объекты непосредственного проведения соревнований должны обеспечивать равные условия для всех спортсменов и предоставлять возможность судьям контролировать соблюдение спортсменами Правил,

должны быть радиофицированы и обеспечены средствами связи.

1.13.2. В качестве трассы скоростного маневрирования может быть использована любая горизонтальная площадка (стоящий не заторможенный автомобиль не должен самопроизвольно двигаться) с твердым покрытием. Трасса должна быть полностью закрыта для постороннего движения транспорта и пешеходов.

1.13.3. Площадка для метания гранат на точность (Приложение № 4) размещается на ровной горизонтальной поверхности. Метание производится с места или разбега с автоматом в руке на расстояние 40 метров по трём кругам: первый круг (центральный) радиусом 0,5 м, второй – 1,5 м, третий – 2,5 м. Центральный круг изготавливается из металла, устанавливается заподлицо с землёй и окрашивается в белый цвет. В центре круга закрепляется металлический красный флажок размером 15×20 см и высотой древка 30 см. Остальные круги размечаются линиями шириной 5 см, линия разметки входит в размер меньшего круга. Метание производится от бруска длиной 2 м, высотой 10 см и шириной 5 см, который окрашивается в белый цвет. По краям бруска устанавливаются цветные флажки. Дорожка для разбега должна быть плотной, без травяного покрытия, длиной не менее десяти метров.

1.13.4. Бег (кросс) проводится на открытой местности (в условиях природного ландшафта) без сложных препятствий (глубокие канавы, опасные спуски, густой кустарник и пр.), без пересечения трассы с шоссе.

1.13.5. Трасса для бега (кросса) может проходить по замкнутому маршруту (старт и финиш в одном месте), в несколько кругов различной протяженности (протяженность каждого круга (петли) определяется организацией, проводящей соревнования, исходя из условий и рельефа местности и места проведения соревнования). Старт и финиш могут располагаться на стадионе.

1.13.6. Трасса обязательно измеряется по длине от старта до финиша с использованием рулетки, ленты или измерительного колеса. Крутые склоны, повороты, перекрестки отмечаются специальными знаками.

1.13.7. Зоны старта и финиша, критические участки трассы должны быть огорожены, чтобы предотвратить нарушение мер безопасности, неправильное прохождение трассы спортсменами и не допустить нахождение посторонних лиц.

1.13.8. Стрельба может проводиться на полигонах, стрельбищах и в тирах.

1.13.9. Полигон, стрельбище (тир) должны иметь:

- огневой рубеж (линия огня). Огневой рубеж – это линия, по достижении которой разрешается ведение огня, её удаление от исходного рубежа определяется условиями выполнения упражнения;

- линию мишеней;

- помещения (места) для подготовки спортсменов и для их отдыха;

- помещения для хранения оружия и боеприпасов;

- помещения для хранения материальных ценностей, мишеней и документации проводимых соревнований;

- помещения для размещения и работы судейской коллегии;

- специальные места (стенды) для демонстрационных таблиц с результатами соревнований и другой информации;

- специальные места для разминки, чистки и смазки оружия.

1.13.10. Поверхность пола на огневых позициях должна быть горизонтальной и ровной.

1.13.11. Все огневые позиции должны располагаться на одной прямой линии.

1.13.12. Передняя граница огневого рубежа (линия огня) обозначается контрастной линией на полу тира (ширина линии входит в дистанцию стрельбы). При выполнении упражнений спортсмены не должны наступать на линию огня и тем более заходить за неё.

1.13.13. Линия мишеней должна быть параллельна линии огня.

1.13.14. Огневой рубеж в открытом тире должен быть устроен таким образом, чтобы спортсмены по возможности были защищены от дождя, солнца и ветра.

1.13.15. На полигоне, стрельбище (тире) на видном месте должны быть вывешены требования безопасности.

1.13.16. Тир (стрельбище) должен разделяться на зоны:

огневой рубеж для спортсменов, выполняющих упражнение, и судей линии огня; место для тренеров и руководителей, отделённое от огневых позиций.

1.14. Требования к оружию, боеприпасам и технике

1.14.1. Разрешено использовать только исправное боевое ручное стрелковое оружие, стоящее на вооружении в федеральных органах исполнительной власти Российской Федерации, соответствующее требованиям настоящих Правил и Положению, проверенное и допущенное судьей по контролю оружия и снаряжения.

1.14.2. Не автоматические пистолеты калибром не более 9 мм.

1.14.3. Автомат Калашникова калибра 5,45 мм и его модификации с открытым прицелом, без каких-либо конструктивных изменений.

1.14.4. При выполнении стрельбы должен использоваться один и тот же экземпляр оружия.

1.14.5. Проверка оружия осуществляется до начала соревнования по стрельбе. После соревнования может осуществляться выборочная проверка по жребию.

1.14.6. Проверка натяжения спуска курка осуществляется при вертикальном положении оружия (дульным срезом вверх). Для пистолетов и автоматов натяжение спуска курка не менее 2 кг. Исключения из этого правила указываются в Положении.

1.14.7. Для всех видов оружия запрещены патроны с трассирующими, зажигательными и бронебойными пулями и патроны с повышенной мощностью.

1.14.8. Для проведения соревнований должны использоваться технически исправные служебные автомобили С-класса в штатной комплектации, проверенные и допущенные к участию старшим судьей-механиком. Все предметы, находящиеся в багажном отделении и салоне

автомобиля (огнетушитель, аптечка, знак аварийной остановки, запасное колесо, инструмент и др.) должны быть надежно закреплены. Применение специальных грузов, а также удаление элементов безопасности, установленных заводом-изготовителем, с целями снижения веса, изменения длины, или иными, запрещено. Перед началом соревнований двигатель и шасси автомобиля должны быть прогреты.

1.14.9. Вид оружия, марка и модель автомобиля регламентируется Положением.

1.15. Снаряжение

1.15.1. Снаряжение – предметы: одежда и технический инвентарь (гранаты, кобура, чехол для оружия, подсумок для магазинов, форма одежды, средства для защиты зрения и слуха и т. д.), которые спортсмен использует во время соревнования. Спортсмен несет ответственность за используемое снаряжение. В его обязанности входит проверка своего снаряжения на предмет соответствия требованиям безопасности и Положению. Снаряжение должно быть исправным.

1.15.2. При выполнении стрелкового упражнения спортсмену:

- разрешено пользоваться наушниками, берушами и т. п. для защиты органов слуха; защитными очками для защиты органов зрения;

- запрещено использовать эластичные бинты, напульсники или другие средства фиксации лучезапястного сустава руки, удерживающей оружие; гильзы и патроны в качестве защиты органов слуха; кобуру, предусматривающую автоматическое досылание патрона в патронник при извлечении оружия; подголенник (при стрельбе из АК)»

- при первом их использовании судья делает спортсмену предупреждение, при повторном – спортсмен дисквалифицируется с упражнения;

- при стрельбе из пистолета разрешается использовать только штатную кобуру закрытого типа, если иного не оговорено в Положении.

1.16. Мишени

1.16.1. Все упражнения связанные со стрельбой проводятся:

- служебное автомногоборье – по мишеням № 4 (грудная фигура с кругами) либо мишенным установкам (Приложение № 5);

- пограничное троеборье – по мишеням № 7 (поясная фигура зелёного цвета) (Приложение № 5).

1.16.2. Мишени должны быть отпечатаны типографским способом на плотном не глянцевого материале белого или кремового цвета (бумага плотностью не менее 100 г/м²), который при пробивании пульей сохранял бы пробоины без чрезмерных искажений и разрывов по краям пробоины. На соревнованиях масштаба ниже субъекта Федерации допускается использование мишеней из бумаги меньшей плотности.

1.16.3. Бланки мишеней и нанесенные на них габаритные зоны должны сохранять свои размеры в пределах допусков в погодных условиях, при которых проводятся соревнования.

1.16.4. Зачётные мишени должны иметь в верхней части шифр (нумерацию), содержащий номер смены (забега), номер щита и порядковый

номер мишени.

1.16.5. Пристрелочные и зачётные мишени должны быть одного тиража.

1.17. Очередность выступления спортсменов, опоздания

1.17.1. Очередность выступления участников и экипажей устанавливает секретариат соревнований путём проведения жеребьёвки.

1.17.2. Способ жеребьёвки предлагается секретариатом и согласовывается с ГСК.

1.17.3. Проведением жеребьёвки руководит главный секретарь соревнований или его заместитель. О месте и времени проведения жеребьёвки объявляется заблаговременно. В её проведении могут участвовать тренеры и руководители команд.

1.17.4. Протоколы жеребьёвки (старта) должны быть вывешены на информационной доске не позднее двух часов до начала выполнения упражнения. Обо всех изменениях в стартовых протоколах участники должны быть проинформированы заблаговременно.

1.17.5. До начала зачётной стрельбы каждому стрелку должна быть предоставлена возможность пристрелять своё оружие согласно графику, который составляет старший судья при участниках. Время на проведение официальной пристрелки определяется главным судьёй соревнований.

1.17.6. До начала выполнения упражнения по скоростному маневрированию каждому экипажу должна быть предоставлена возможность провести тренировочный заезд.

1.17.7. Порядок проведения пристрелки оружия и тренировочных заездов определяется Положением.

1.17.8. Пристрелка оружия и тренировочные заезды осуществляются согласно графику, который составляет секретариат и заместитель главного судьи по упражнению. Время пристрелки (тренировочных заездов) доводится до участников соревнований судьями при участниках.

1.17.9. К официальным пристрелке и тренировочным заездам допускаются спортсмены, прошедшие комиссию по допуску участников

1.17.10. В зависимости от мест проведения и количества участников, соревнования в беге (кроссе) могут проводиться, как в один, так и в несколько забегов.

1.17.11. До начала соревнований каждому спортсмену должна быть предоставлена возможность осмотреть и опробовать трассу, площадку для метания, автомобиль.

1.17.12. Если спортсмен в установленное время не вышел на исходный рубеж (не появился на старте) после команды «Приготовиться», он считается опоздавшим и к выполнению упражнения не допускается.

1.17.13. Если стрелок не появится на рубеже открытия огня (линии огня) после команды «Заряжай», он считается опоздавшим и к выполнению упражнения не допускается.

1.17.14. Если ГСК решит, что опоздание спортсмена к назначенному для него времени произошло по независящим от него причинам, ему может быть предоставлено новое время для выполнения упражнения многоборья.

1.18. Замена спортсмена

1.18.1. Замена спортсмена осуществляется в соответствии с настоящими Правилами и Положением.

1.18.2. Замена спортсмена может быть проведена руководителем команды или лицом, официально его заменяющим.

1.18.3. Для замены спортсмена руководитель команды должен подать рапорт в письменной форме главному секретарю до начала соревнования.

1.18.4. Замена одного спортсмена на другого спортсмена этой же команды разрешается главным секретарём или его заместителем при наличии спортсмена в официальной заявке команды и его допуске комиссией к участию в соревновании.

1.18.5. Спортсмен, дисквалифицированный с упражнения или соревнования, другим спортсменом не заменяется.

1.18.6. Спортсмен, опоздавший к соревнованию по своей вине, другим спортсменом этой команды не заменяется.

1.19. Перерывы в соревновании

1.19.1. Соревнование, прерванное по техническим причинам, погодным условиям или иным обстоятельствам (прекращение подачи электропитания, необходимость обеспечения безопасности стрельбы, выполнения скоростного маневрирования и т. д.) должно быть продолжено или закончено в тот же день. Если это невозможно, то решением главного судьи соревнования переносятся на следующий день, причём результаты показанные спортсменами в первый день учитываются.

1.19.2. Если в результате внезапного перерыва, вызванного техническими причинами, спортсмен не успел закончить выполнение начатого упражнения, то его результат аннулируется и упражнение выполняется снова. Спортсмену засчитывается новый результат.

1.20. Определение количества пробоин

1.20.1. До определения количества пробоин судьями КОР запрещено кому-либо прикасаться к пробоинам в мишени.

1.20.2. Попадание засчитывается, если пробоина находится в площади габаритных зон или если измерительный шаблон касается внешней стороны габаритной линии. Выстрел, попавший в белое поле мишени, засчитывается как промах (ноль).

1.20.3. Пробойна на мишени измеряется шаблоном соответствующим калибру ствола оружия.

1.20.4. Попадание «пули в пулю» засчитывается только в том случае (при отсутствии заклейки пробоин после каждого выстрела), когда виден след второй пули на мишени, щите или экране.

1.20.5. Оценка спорной пробоины проводится с помощью шаблона из прозрачного материала (Приложение № 6) с нанесёнными на него окружностями, одна из которых контрольная, а другая (наружная) имеет диаметр равный калибру пули.

1.20.6. Если края одной пробоины разорваны другой пробоиной, то определение их количества производится шаблоном.

1.20.7. Овальная пробоина от пули, попавшей в мишень в момент ее

разворота, засчитывается как промах (ноль очков), если длина пулевого отверстия на мишени превышает 11 мм.

1.20.8. Измерение проводится с помощью прозрачной пластиковой линейки, на одной стороне которой выгравированы две параллельные линии. Расстояние между внутренними краями этих линий должно быть равно соответственно $10 + 0,05$ мм и $11 + 0,05$ мм.

1.20.9. После окончания каждого забега и выполнения упражнения мишени снимаются и поступают в КОР для определения результатов и начисления баллов.

1.21. Наказания за нарушения Правил

1.21.1. В случае нарушения настоящих Правил или невыполнения указаний судей к спортсмену в зависимости от характера и степени нарушения могут быть применены следующие наказания:

- предупреждение;
- штраф;
- отстранение от участия в упражнении;
- отстранение от участия в соревновании (дисквалификация).

1.21.2. Нарушения Правил классифицируются как:

- явные, которые легко обнаружить. Эти нарушения касаются оружия, одежды, снаряжения, изготовления, прохождения дистанции, поведения;
- скрытые, которые спортсмен совершает умышленно с целью получения преимущества перед другими спортсменами.

1.21.3. Судьям следует обращать внимание на явные нарушения Правил при первом их выявлении, желательно во время пристрелки, тренировочных заездов, разминки и сразу объявлять предупреждение спортсмену за нарушение.

1.21.4. В случае нарушения спортсмену объявляется предупреждение и предоставляется возможность исправить допущенную ошибку. За повторное нарушение спортсмена дисквалифицируют.

1.21.5. Спортсмена без предупреждения отстраняют от участия в соревновании (дисквалификация), если он:

- нарушает требования безопасности п. 1.12 настоящих Правил;
- после проверки оружия (автомобиля) и его допуска внёс изменения (например, недопустимо уменьшил натяжение спуска курка и др.);
- произвёл выстрел вне огневого рубежа;
- находится под воздействием алкоголя или других запрещенных веществ (наркотиков или психотропных препаратов).

1.21.6. Если спортсмен отстранен от участия в соревновании (дисквалифицирован), он должен немедленно покинуть место проведения соревнования, а показанный им результат аннулируется.

1.21.7. При наложении наказания (предупреждение, дисквалификация) на спортсмена судья обязан объявить ему об этом официально и сделать соответствующие записи.

1.21.8. Если наказание, наложенное на спортсмена судьями, заключается в том, что вычитаются штрафные очки, или аннулируется результат выстрела (попытки и т. д.), или засчитывается промах, или спортсмен отстраняется от

выполнения упражнения, то старший судья должен немедленно сообщить об этом заместителю главного судьи и сделать соответствующую запись в карточке спортсмена.

1.21.9. Решение о применении штрафных санкций, принимается заместителем главного судьи соревнования.

1.21.10. Решение о дисквалификации спортсмена в упражнении (соревновании) принимает ГСК совместно с жюри соревнований.

1.21.11. О случаях злостного нарушения участником команды норм поведения или настоящих Правил оргкомитет обязан сообщить в организацию, которую участник представляет на соревновании.

1.22. Результаты соревнований

1.22.1. Секретариат соревнования готовит три вида результатов: промежуточные, предварительные и окончательные.

1.22.2. Промежуточные результаты отражают ситуацию в ходе соревнования и используются только для информации. Они демонстрируются на табло результатов (информационный щит) и объявляются судьёй-информатором.

1.22.3. Предварительные результаты – это первая официальная версия итогов соревнования, подготовленная секретариатом, до тех пор, пока старший судья-секретарь не произвел их сверку с карточками результатов и не поставил на информационной таблице свою подпись с указанием времени и даты. Они должны быть отпечатаны и вывешены, как можно быстрее после окончания программы соревнования в финишной зоне и офисе соревнования.

1.22.4. Предварительные результаты являются основанием для подачи протестов. Представители команд могут подать протест письменно или устно в ГСК не позднее 30 мин после вывешивания протоколов предварительных результатов.

1.22.5. Окончательными (официальными) результатами являются протоколы с указанием личных и командных мест, подписанные главным судьёй и главным секретарём соревнования по окончании времени, отведённого на ознакомление представителей команд с предварительными результатами, подачу протестов (апелляций) и принятие решений по поступившим протестам.

1.22.6. В протоколах результатов соревнований должны быть указаны:

- статус и название соревнования;
- номер-код и полное наименование спортивной дисциплины;
- дата проведения (если соревнования проводятся более одного дня, указываются все даты);
- название спортивного объекта и место (город), где оно расположено.

1.22.7. В протоколах личных результатов указываются:

- стартовый номер (номер по порядку);
- фамилия и имя спортсмена;
- спортивное звание (разряд);
- название команды (подразделения, организации);
- город, субъект Федерации;
- результаты в каждом упражнении многоборья;
- количество начисленных и штрафных баллов;

- выполненный норматив, а также указание в каком зачёте спортсмен выступал – личном (Л), вне конкурса (ВК);

- место, занятое спортсменом. При равенстве результатов у двух и более спортсменов должно быть указано, на основании каких критериев присуждены места;

- случаи неявок и дисквалификаций.

1.22.8. В протоколах личных результатов спортсмены располагаются в соответствии с занятыми местами, начиная с первого.

1.22.9. В протоколах подведения командного зачета указываются:

- название команды;

- состав команды (фамилии и имена спортсменов располагаются в порядке убывания личного результата);

- результат – как сумма личных баллов (мест), набранных (занятых) спортсменами;

- место, занятое командой.

1.22.10. В протоколах командного зачета команды располагаются в соответствии с занятыми местами, начиная с первого.

1.22.11. К протоколам прилагается таблицы оценки результатов, начисляемых спортсменам и командам.

1.22.12. Протоколы личных результатов подписываются главным судьёй и главным секретарём соревнований.

1.22.13. К протоколам результатов соревнований прилагается Технический отчёт, в котором указывается количество спортсменов, выполненные ими нормативы, личные и командные рекорды. Отчёт должен быть подписан главным судьёй соревнований.

1.22.14. К протоколам результатов соревнований прилагается список судейской коллегии, обслуживающей соревнования, с указанием их судейских званий (категорий) и городов, откуда они прибыли. Список должен быть подписан главным судьёй.

1.22.15. Если при равенстве личных результатов преимущество не могло быть определено, то победитель определяется:

- в служебном автомногоборье – по лучшему времени на трассе скоростного маневрирования. Если и в этом случае преимущество не будет выявлено, оно отдается экипажу, имеющему лучший результат при прохождении теста на знание правил дорожного движения;

- в пограничном троеборье - по лучшему результату в стрельбе, далее – в метании гранаты, кроссе.

1.22.16. Порядок распределения мест в командном зачете определяется Положением.

1.23. Протесты

1.23.1. Руководитель команды, тренер или спортсмен могут в ходе соревнования заявить устный протест судье, старшему судье или заместителю главного судьи, если считают, что:

- нарушаются условия или порядок выполнения условий соревнования;

- судьи допускают действия, противоречащие Правилам;

- нарушаются Правила соревнований другим участником;

- спортсмену мешает другой участник, судья или кто-либо еще.

1.23.2. Заместитель главного судьи должен немедленно рассмотреть устный протест и, если сочтет протест обоснованным, принять срочные меры для устранения нарушения.

1.23.3. Если устный протест в отношении какого-либо спортсмена, не может быть рассмотрен до окончания соревнования, этому спортсмену разрешают продолжать соревнование условно («под протестом»).

1.23.4. Если заместитель главного судьи в силу каких-либо причин не может принять определенного решения по устному протесту, он должен сообщить об этом главному судье соревнований.

1.23.5. Во всех вышеуказанных случаях, а также в случае несогласия с решением по устному протесту, в ГСК соревнований через главного секретаря может быть подан письменный протест, подписанный руководителем команды или лицом, исполняющим его обязанности.

1.23.6. В письменном протесте должны быть указаны пункты настоящих Правил или Положения, которые протестующий считает нарушенными.

1.23.7. По вопросам технических результатов стрельбы, метания гранат могут подаваться и рассматриваться только такие протесты, которые связаны с арифметическими ошибками или ошибочными записями в демонстрационных таблицах.

1.23.8. Решение КОР по определению количества пробоин является окончательным и опротестованию не подлежит. Протесты на решения судей на дистанции трассы скоростного маневрирования не принимаются.

1.23.9. По вопросам технических результатов устный протест может быть заявлен судье-информатору, а в случае несогласия с решением судей может быть подан письменный протест в ГСК, но не позднее 30 мин. после вывешивания протоколов предварительных результатов.

1.23.10. Если протест будет признан необоснованным, спортсмену засчитывается опротестованный результат.

1.23.11. Письменный протест должен быть рассмотрен в день его подачи на заседании судейской коллегии соревнований. Решение по протесту вносится в протокол заседания и объявляется подавшему протест.

2. УСЛОВИЯ И ПОРЯДОК ВЫПОЛНЕНИЯ УПРАЖНЕНИЙ

2.1. Служебное автомногоборье

2.1.1. Соревнования по служебному автомногоборью проводятся в течение 3 – 4-х дней, среди экипажей, состоящих из двух сотрудников, имеющих водительское удостоверение категории «В»:

- первый день: квалификационный тур (тест на знание правил дорожного движения), пристрелка оружия;
- второй день: бег со стрельбой из пистолета, тренировочные заезды;
- третий, четвертый день: прохождение трассы скоростного маневрирования.

Форма одежды и оружие участников соревнований определяется Положением.

2.1.2. Квалификационный тур (тест на знание правил дорожного движения)

2.1.2.1. Квалификационный тур проводится на основе комплекта экзаменационных задач, сформированных в экзаменационные билеты для категории «В». Содержание комплекта экзаменационных задач определяется Министерством внутренних дел Российской Федерации.

2.1.2.2. Квалификационный тур на соревнованиях уровня территориальных (структурных) подразделений федеральных органов по субъектам Российской Федерации, территориальных (структурных) подразделений с участием двух и более федеральных органов исполнительной власти по субъектам Российской Федерации и выше проводится с использованием автоматизированной системы (аппаратно-программного комплекса).

2.1.2.3. Квалификационный тур на соревнованиях более низкого статуса могут проводиться в письменной форме на бланках с печатью территориального (структурного) подразделения федерального органа по субъекту Российской Федерации, проводящего соревнование.

2.1.2.4. При проведении квалификационного тура проверяются знания:

– правил дорожного движения Российской Федерации;
- основных положений по допуску транспортных средств к эксплуатации и обязанностей должностных лиц по обеспечению безопасности дорожного движения;

– законодательства Российской Федерации в части, касающейся обеспечения безопасности дорожного движения, а также уголовной, административной и гражданской ответственности водителей транспортных средств;

- основ безопасного управления транспортным средством;
- порядка оказания первой помощи лицам, пострадавшим при дорожно-транспортном происшествии.

2.1.2.5. Время, затраченное участником на выполнение задания, фиксируется автоматизированной системой (аппаратно-программным комплексом), а при проведении квалификационного тура в письменной форме – судьёй-хронометристом.

2.1.2.6. Максимальное время для выполнения задания квалификационного тура определяется Положением. Но не более – 5 мин. Спортсмен, не уложившийся в контрольное время, дисквалифицируется с соревнований.

2.1.3 Бег 1500 м со стрельбой из пистолета на двух огневых рубежах.

Дистанция бега со стрельбой из пистолета составляет 1500 м с двумя огневыми рубежами, расположенными через каждые 500 м.

Положение для стрельбы – стоя.

Мишень № 4 (грудная фигура с кругами) либо мишенная установка (Приложение № 5). Расстояние до цели:

- при стрельбе по мишени № 4 (грудная фигура с кругами) – 20 м.,
- при стрельбе по мишенной установке с кругом диаметром 20 см. – 10 м.

В случае стрельбы по мишенной установке, спортсмен должен быть экипирован средствами защиты органов зрения.

Спортсмен перед стартом проходит регистрацию, предъявляет судье служебное удостоверение, оружие на проверку, снаряжает 2 магазина, по 5 патронов каждый. Под наблюдением судьи магазин вставляет в основание рукоятки пистолета, предварительно поставленного на предохранитель, не вынимая пистолет из кобуры, второй магазин помещает в кармашек для запасного магазина штатной кобуры закрытого типа, застегивает ее.

Возможны два варианта проведения соревнований.

- 1-ый вариант: экипаж (все участники) стартует одновременно. Приняв старт, участники пробегают первый отрезок дистанции, прибыв на первый огневой рубеж, занимают каждый свое направление для стрельбы, извлекают пистолет из кобуры, досылают патрон в патронник и производят 5 выстрелов по своей мишени (мишенной установке).

По окончании стрельбы каждый участник команды на огневом рубеже самостоятельно снимает затвор с затворной задержки, включает предохранитель, укладывает оружие в кобуру, застегивает ее и после этого продолжает бег.

Прибыв на второй огневой рубеж, участники занимают те же направления для стрельбы, извлекают пистолет из кобуры, производят смену магазина, поместив пустой в кармашек кобуры, досылают патрон в патронник, производят 5 выстрелов по своей мишени.

Далее совершают действия с оружием, что и на первом огневом рубеже, продолжают бег до финиша. По прибытии на финиш каждый участник в специальной зоне под контролем судьи предъявляет пистолет и оба магазина к осмотру.

- 2-ой вариант (эстафета): первый член экипажа, пробежав свой этап с двумя огневыми рубежами, передает эстафету второму, который пробегает второй этап, выполняя стрельбу на том же направлении, что и первый член экипажа и т. д.

За грубое нарушение мер безопасности (направление оружия на людей, извлечение оружия вне зоны огневого рубежа, движение с огневого рубежа с неубранным в кобуру оружием, перезаряжание пистолета в движении, извлечение пистолета на стартовой поляне и/или других не отведенных местах) экипаж снимается с соревнований по бегу со стрельбой. В этом случае экипажу присуждается худшее время, показанное в соревнованиях по бегу со стрельбой, плюс 1 минута.

При неисправности пистолета участник имеет право заменить его через судью линии огня на другой, прошедший контроль пистолет, подняв руку и громко сказав: «Пистолет неисправен». Дополнительное время на устранение неисправности оружия и замену патрона не отводится.

2.1.4. Скоростное маневрирование

Соревнования проводятся на легковых автомобилях С-класса.

Схема прохождения трассы скоростного маневрирования составляется таким образом, что каждый член экипажа проходит семь фигур, и утверждается организаторами соревнований не позднее чем за три месяца до начала соревнований.

Перед стартом экипажу даётся время на регулировку сидений, зеркал,

органов управления автомобилем.

Запрещается складывать боковые зеркала.

Возможны два варианта прохождения участниками трассы скоростного маневрирования:

- первый вариант: приняв старт, экипаж пробегает до автомобиля (50–100 м), осуществляет посадку в него, пристегивается ремнями безопасности и по команде судьи (отмашка флагом) первый участник с красным номером начинает движение по трассе. После прохождения своего отрезка трассы останавливает автомобиль на «стоп-линии» шириной 15 см и длиной 300 см. Автомобиль должен быть остановлен один раз. При выполнении упражнения стекла автомобиля должны быть подняты, двери закрыты.

Поставив автомобиль на стояночный тормоз, экипаж выходит из автомобиля и меняется местами.

За руль автомобиля садится второй участник с синим номером. После того, как экипаж пристегивает ремни безопасности и по отмашке судьи второй участник начинает движение по своему отрезку трассы скоростного маневрирования.

После прохождения трассы автомобиль останавливается на «стоп-линии». Автомобиль должен быть остановлен один раз. Заглушив двигатель автомобиля, и поставив его на стояночный тормоз, экипаж бегом преодолевает отрезок дистанции до «финиша». Время определяется по последнему участнику. (Упражнение считается выполненным, когда последний член экипажа пересечёт финишную черту).

- Второй вариант (эстафета): Каждый участник, выполняя фигуры, находится в автомобиле один. 1-ый участник бежит до автомобиля, садится в него и выполняет фигуры. Проехав свой отрезок трассы, он ставит автомобиль на «стоп-линию», выключает двигатель, бежит к зоне передачи эстафеты и передаёт ключи второму участнику, который бежит до автомобиля, садится в него и проезжает свой отрезок трассы, и т.д.

Третий и четвёртый члены экипажа (с зелёным и жёлтым номерами соответственно) проходят свои отрезки трассы в аналогичном порядке.

Фигуры, выполняемые на трассе скоростного маневрирования:

«Змейка простая» – преодолевается фигура, состоящая из 7 стоек, расположенных на одной линии. Расстояние между стойками – 6,3 м.

«Бокс» (движение задним ходом) – необходимо задним ходом поставить автомобиль на прямоугольную площадку, размеры которой превышают габариты автомобиля, включая зеркала, на 0,15 м с каждой стороны, ограниченную по периметру, за исключением одной узкой стороны, стойками. Передняя часть автомобиля не должна выступать за проекцию фигуры.

«Бокс» (движение передним ходом) – необходимо поставить автомобиль передним ходом на прямоугольную площадку, размеры которой превышают габариты автомобиля, включая зеркала, на 0,15 м с каждой стороны, ограниченную по периметру, за исключением одной узкой стороны, стойками. Задняя часть автомобиля не должна выступать за проекцию фигуры.

«Змейка смещенная, асимметричная» – преодолевается фигура, состоящая из 7 стоек, смещенных поочередно от центральной оси на 50 см,

установленных по оси с уменьшающимся интервалом. Расстояние между 1–2-й стойками – 8 м, между 2–3-й стойкой – 7,5 м, между 3–4–5-й стойками – 7 м, между 5–6–7-й стойками – 6,8 м.

«Разворот в коридоре» – выполняется разворот в коридоре, ширина и длина которого ограничены стойками. Упражнение может быть выполнено с помощью многоэтапного маневрирования вперед-назад или однократным выполнением скоростного разворота, но так, чтобы ни одна деталь автомобиля не выступала за проекцию фигуры шириной 6,5 м и длиной 10 м., ширина проезда в коридор превышает габариты автомобиля, включая зеркала на 0,15 м с каждой стороны.

«Восьмерка» – автомобиль, двигаясь передним ходом, пересекает створ ворот шириной полкруга, затем полкруга против часовой стрелки и круг по часовой стрелке. Фигура состоит из двух ограниченных стойками кругов. Внешний радиус кругов – 9,4 м, внутренних – 3,1 м. Ширина створа ворот и створа между кругами превышает габариты автомобиля, включая зеркала на 0,15 м с каждой стороны.

«Стоянка» – необходимо поставить автомобиль на прямоугольную площадку, размеры которой превышают габариты автомобиля, включая зеркала, на 0,15 м с каждой стороны, ограниченную по периметру, за исключением одной широкой стороны, стойками. Поставить автомобиль правой стороной так, чтобы с открытой стороны ни одна деталь автомобиля не выступала за пределы фигуры.

«Змейка асимметричная» – преодолевается фигура, состоящая из 6 стоек, расположенных на центральной оси. Расстояние между 1-й и 2-й стойками – 8 м, 2-й и 3-й стойками – 7 м, 3-й и 4-й стойками – 6,5 м, 4-й и 5-й стойками 6 м, 5-й и 6-й стойками – 5,5 м. При выполнении упражнения передние стёкла автомобиля должны быть подняты, двери закрыты.

«Змейка простая» (движение задним ходом) – преодолевается фигура, состоящая из 7 стоек, расположенных на одной линии. Расстояние между стойками – 6,10 м.

«Пеньки» - пеньки устанавливаются со смещенной осью расположения на трассе. Высота пеньков должна быть на 2 см ниже, чем просвет над картером двигателя автомобиля с водителем. Фигура выполняется на автомобилях, оборудованных защитой картера двигателя.

«Колея» - линия или доска длиной 6 м и шириной на 2 см шире контактного пятна. Проезд по ней осуществляется передним или задним ходом правой стороной автомобиля.

«Серсо» - водитель, подъехав к стойке, открывает окно, снимает с неё кольцо, подъезжает к следующей стойке и вешает кольцо, закрывает окно и продолжают движение. Кольцо располагается на консоли стоки на высоте 1,2 метра от земли.

«Пила» - автомобиль движется попеременно задним и передним ходом в трёх коридорах. Ширина коридора превышает габариты автомобиля, включая зеркала на 0,15 м с каждой стороны.

«Круг» – автомобиль, двигаясь задним ходом (направление движения выбирается участником самостоятельно), пересекает створ ворот, ширина

которого превышает габариты автомобиля, включая зеркала на 0,15 м с каждой стороны, затем проезжает круг в любом направлении. Внешний радиус круга – 6,65 м, внутренний – 3,1 м.

Стойки-ограничители изготавливаются из прута высотой не менее 1,2 м. Стойки устанавливаются по периметру фигур, размеченных белой линией, на расстоянии друг от друга не более 1 м. Противовесы стоек располагаются на линии разметки.

2.1.5. Порядок начисления штрафного времени

За ошибки при прохождении квалификационного тура к итоговому результату добавляются:

- за один неправильный ответ – 15 сек;
- за два неправильных ответа – 30 сек;
- за три неправильных ответа – 45 сек;
- за четыре неправильных ответа – 1 мин;
- за пять неправильных ответов – 2 мин; и т. д., добавляя за каждый неправильный ответ по 1 мин;
- за каждую сбитую стойку, обозначающую ограничивающую фигуру, или касание стойки – 10 сек;
- за неполный въезд в фигуры «разворот в коридоре», «постановка в бокс», «стоянка», а также ошибки при выполнении упражнения «стоп-линия» – 30 сек;
- в случае отсутствия у участника головного убора при выходе из автомобиля – 10 сек;
- за каждый промах при стрельбе – 30 сек;
- за каждый не произведенный выстрел – 1 мин;
- за отсутствие (потерю) головного убора при выполнении бега со стрельбой – 10 сек.

2.1.5.1. В случае нарушения условий и порядка прохождения трассы, пропуска одной из фигур экипажу разрешается вернуться для прохождения пропущенной фигуры до пересечения финиша, в противном случае команда дисквалифицируется с упражнения.

2.1.5.2. В случае невыполнения экипажем смены водителя экипаж снимается с соревнований по прохождению трассы скоростного маневрирования (дисквалифицируется с упражнения). В этом случае экипажу присуждается наихудшее время, показанное в соревнованиях по скоростному маневрированию, плюс 1 минута.

2.1.6. Определение результатов

2.1.6.1. Место, занятое экипажем, определяется по сумме времени (до десятых долей секунды) показанного при прохождении квалификационного тура, трассы скоростного маневрирования, времени бега со стрельбой и штрафного времени.

2.1.6.2. При равенстве итогового времени у двух и более экипажей преимущество получает экипаж, имеющий лучшее время на трассе скоростного маневрирования. Если и в этом преимущество не будет выявлено, оно отдается экипажу, имеющему лучший результат при прохождении квалификационного тура.

2.2. Пограничное троеборье

2.2.1. Чемпионаты Федеральных органов исполнительной власти Российской Федерации (далее – ФОИВ РФ) и другие всероссийские соревнования по пограничному троеборью проводятся в течение 3-х дней:

1 день: стрельба из автомата Калашникова (упражнение А-7).

2 день: метание учебных гранат на точность.

3 день: военизированный кросс на 3000 м.

2.2.2. Межрегиональные соревнования и соревнования на первенство структурных подразделений ФОИВ РФ по пограничному троеборью могут проводиться в течение 2-х дней:

1 день: стрельба из автомата Калашникова (упражнение А-7) и метание учебных гранат на точность.

2 день: военизированный кросс на 3000 м.

2.2.3. Форма одежды и экипировка:

для стрельбы – военная полевая, автомат Калашникова, сумка для магазинов с тремя магазинами;

для метания гранат – военная полевая, автомат Калашникова с присоединенным магазином;

для кросса – военная полевая, туфли спортивные тёмного цвета без шипов, автомат Калашникова с присоединенным магазином, сумка для магазинов с тремя магазинами.

2.2.4. Стрельба из автомата Калашникова

Выполняется из автомата Калашникова калибра 5,45 мм. Цель – мишень № 7 (поясная фигура зеленого цвета, Приложение № 5), появляющаяся для стрельбы: лежа – на 15 сек, с колена – на 20 сек, стоя – на 25 сек. Стрельба ведется автоматическим огнем (очередями) из трех положений: лежа, с колена, стоя. Дистанция для стрельбы – 200 м, количество патронов – 30 шт. (в трех магазинах по 10 патронов, по одному магазину на каждое положение). В каждом положении участник должен произвести 10 выстрелов. Во время стрельбы разрешается использовать: ружейный ремень, не отсоединяя его от автомата, при стрельбе лежа – магазин в качестве упора, при стрельбе стоя – сумку для магазинов (в качестве упора), передвигая ее по ремню, но не переворачивая вверх дном. На подготовку к стрельбе дается 3 мин. Во время подготовки к стрельбе проводится показ мишеней. По истечении 2 мин 30 сек мишени убираются и старший судья линии огня подает команду «**Заряжай**». Сигналом для начала стрельбы является показ мишеней. Для подготовки к стрельбе из положения с колена и стоя дается 1 мин. Перед выполнением очередных серий судья подает команду «**К стрельбе с колена (стоя) подготовиться**». Через 30 сек подается команда «**Заряжай**». При стрельбе с колена и стоя участник открывает огонь самостоятельно при показе мишеней. Если участник вначале или в середине серии произвел один или несколько одиночных выстрелов, при подсчете результата снимается по одной пробоине за каждый одиночный выстрел. Разрешается выполнять одиночный выстрел последним в серии. Результат выполнения упражнения считается по количеству пробоин в мишени в соответствии с таблицей начисления очков (Приложение № 7). В случае равенства очков у призеров соревнований преимущество

получает участник, имеющий большее количество пробоин из положения стоя, далее с колена и лежа. В случае равенства и этих показателей производится перестрелка из положения стоя до нарушения равенства.

2.2.4.1. Общие требования к изготовкам для стрельбы из автомата

При выполнении упражнения стрелок должен располагаться на отведенной ему огневой позиции, не выдвигаясь за переднюю границу линии огня и не мешая другим стрелкам.

Дульный срез оружия в изготовке для выстрела должен находиться за передней границей рубежа открытия огня (линии огня).

При стрельбе из любого положения запрещено использовать посторонние (окружающие) предметы.

Изготовка для стрельбы лёжа:

стрелок располагается на голой поверхности огневой позиции или на стрелковом мате толщиной не более 10 мм; оружие удерживается двумя руками и правым (левым) плечом. Во время прицеливания щека стрелка может быть прижата к прикладу оружия; для удерживания автомата разрешается использовать ружейный ремень, делать упор магазином в грунт. Запрещается делать ямки в грунте для упора магазина, локтей и ног.

Изготовка для стрельбы с колена:

стрелок располагается в пределах своей огневой позиции, сидя на пятке или на подвернутой стопе правой (левой) ноги и не имея дополнительной опоры на посторонние (окружающие) предметы; носок (стопа) правой (левой) ноги и подошва левой (правой) находятся на поверхности огневой позиции или на стрелковом мате, на котором могут быть одна, две или все три опорные точки, т. е. носок (стопа) правой (левой) ноги, колено правой (левой) ноги, ступня левой (правой) ноги; для удерживания автомата разрешается использовать ружейный ремень. Запрещается пользоваться какими-либо подкладками под голеностопный сустав или под колено.

Изготовка для стрельбы стоя:

стрелок стоит на своей огневой позиции, не имея никакой дополнительной опоры на посторонние (окружающие) предметы. Его стопы не должны выступать за пределы огневой позиции и не должны касаться рубежа открытия огня (линии огня); оружие удерживается двумя руками, правым (левым) плечом, щекой и частью груди около правого (левого) плеча; левая (правая) рука от локтя и выше и локоть могут опираться на грудь и гребень подвздошной кости; разрешается использовать ружейный ремень и сумку для магазинов, не переворачивая ее клапаном вниз.

2.2.5. Метание учебной гранаты Ф-1 на точность

Метание выполняется учебной гранатой Ф-1 массой 600 г на специально оборудованной площадке для метания (Приложение № 4) при этом автомат Калашникова с присоединенным магазином находится в руке.

Каждый участник выполняет 3 пробных (время – 2 минуты) и 15 зачетных бросков (время – 8 минут). Броски выполняются различными способами: с места, с шага или с разбега.

Оценка бросков: попадание в центральный круг или во флажок, установленный в центре – 115 очков, во второй круг – 75 очков, в третий круг –

45 очков. Общий результат зачетных бросков определяется по сумме набранных очков.

В случае равенства очков у призеров соревнований место участника определяется дополнительной серией бросков из пяти гранат.

2.2.5.1. Порядок выполнения метания гранат и определение результатов

Метание гранат участником соревнований производится согласно жеребьевке после проверки экипировки, осмотра гранат и подготовки сектора для метания. Участник не имеет права покидать сектор без разрешения судьи. Пробная серия выполняется тремя гранатами после команды старшего судьи сектора метания **«Пробная серия. Время две минуты. Приступить»**. После проведения пробной серии метания участник докладывает старшему судье о готовности к зачетной серии и по команде **«Зачётная серия. Время восемь минут. Приступить»** приступает к метанию. Бросок засчитывается после команды старшего судьи **«Есть»**, с поднятием красного флага над головой, которые он подает в том случае, если бросок выполнен в соответствии с правилами. Падение гранаты из рук участника за линию метания считается как неудавшийся бросок. Если участник в момент броска гранаты коснулся какой-либо частью тела или автоматом земли за линией метания, наступил на планку или задел ее любой частью тела или автоматом, бросок не засчитывается. Бросок не засчитывается, если при выполнении упражнения элемент экипировки участника упал на планку или за нее. При неправильно выполненном броске старший судья произносит команду **«НЕТ»** и делает отмашку флагом, опущенным вниз. След, оставленный гранатой при падении ее в какой-либо концентрический круг, фиксируется, а результат попадания передается голосом и указкой судьей в поле.

2.2.6. Военизированный кросс на 3000 м

Бег по пересеченной местности. Участнику разрешается снимать головной убор и держать его в руке только во время бега и при финишировании. Запрещается обматывать автомат подручными материалами, отсоединять ремень от автомата. Результат участников определяется по таблице очков, в соответствии с результатом преодоления дистанции (Приложение № 8). Порядок расстановки участников на старте определяется жеребьевкой. Результаты, показанные первыми тремя участниками в каждом забеге, фиксируются тремя секундомерами и определяются с точностью до 0,1 сек. Время остальных участников забега фиксируется без остановки секундомеров (по скользящей стрелке) с точностью до 1 сек. В случае равенства результатов преимущество отдается участнику, стартовавшему в раннем забеге.

ЗАЯВКА

от команды _____

на участие в _____

№ п/п	Фамилия, имя, отчество	Дата рождения	Звание, специальное звание, должность, (министерство, ведомство)	Спорт. разряд	Вид программы	Подпись и печать врача, о допуске
1.						
2.						
3.						
4.						
5.						
6.						
7.						

К участию в соревнованиях допускается _____ человек _____
(подпись врача, печать мед. учреждения)

Представитель команды _____
(подпись) _____
(звание, фамилия, имя, отчество)

Тренер команды* _____
(подпись) _____
(звание, фамилия, имя, отчество)

Руководитель _____
(подпись) _____
(звание, фамилия, имя, отчество)

М.П.
(гербовая печать)

« » _____ 20__ г.

ТЕХНИЧЕСКАЯ ЗАЯВКА

от команды _____

на участие в _____

Нагрудный №	Фамилия, имя	Дата рождения	Спорт. разряд	Вид программы	Подпись и печать врача, о допуске
1.					
2.					
3.					
4.					
5.					
6.					
7.					

Представитель команды

(подпись)

(звание, фамилия, имя, отчество)

Тренер команды*

(подпись)

(звание, фамилия, имя, отчество)

)

« » _____ 20__ г.

РАПОРТ В ГЛАВНУЮ СУДЕЙСКУЮ КОЛЛЕГИЮ
(печатается на обратной стороне заявки)

соревнований _____
(название соревнования)

Я, _____
(фамилия, имя, отчество)

представитель команды _____
(наименование организации)

настоящим докладываю, что мною « ____ » _____ 20__ года проведен инструктаж по соблюдению требований безопасности при обращении с оружием и боеприпасами с участниками соревнования. С Наставлением подачи протестов и апелляций ознакомлен. Обязуюсь принять к исполнению наложенные на меня наказания в случае нарушения Наставления.

Представитель команды _____ (фамилия, инициалы) _____ (подпись)

« ____ » _____ 20__ г.

СПИСОК

участников соревнований по _____, прошедших инструктаж по соблюдению требований безопасности при обращении с оружием

Мы, нижеподписавшиеся, обязуемся неукоснительно соблюдать требования безопасности при обращении с оружием и принять к исполнению наложенные наказания в случае их нарушения:

№ п/п	Фамилия, имя участника	Подпись
1		
2		
3		
4		
5		
6		
7	(и далее по количеству членов команды)	

Площадка (сектор) для метания гранат

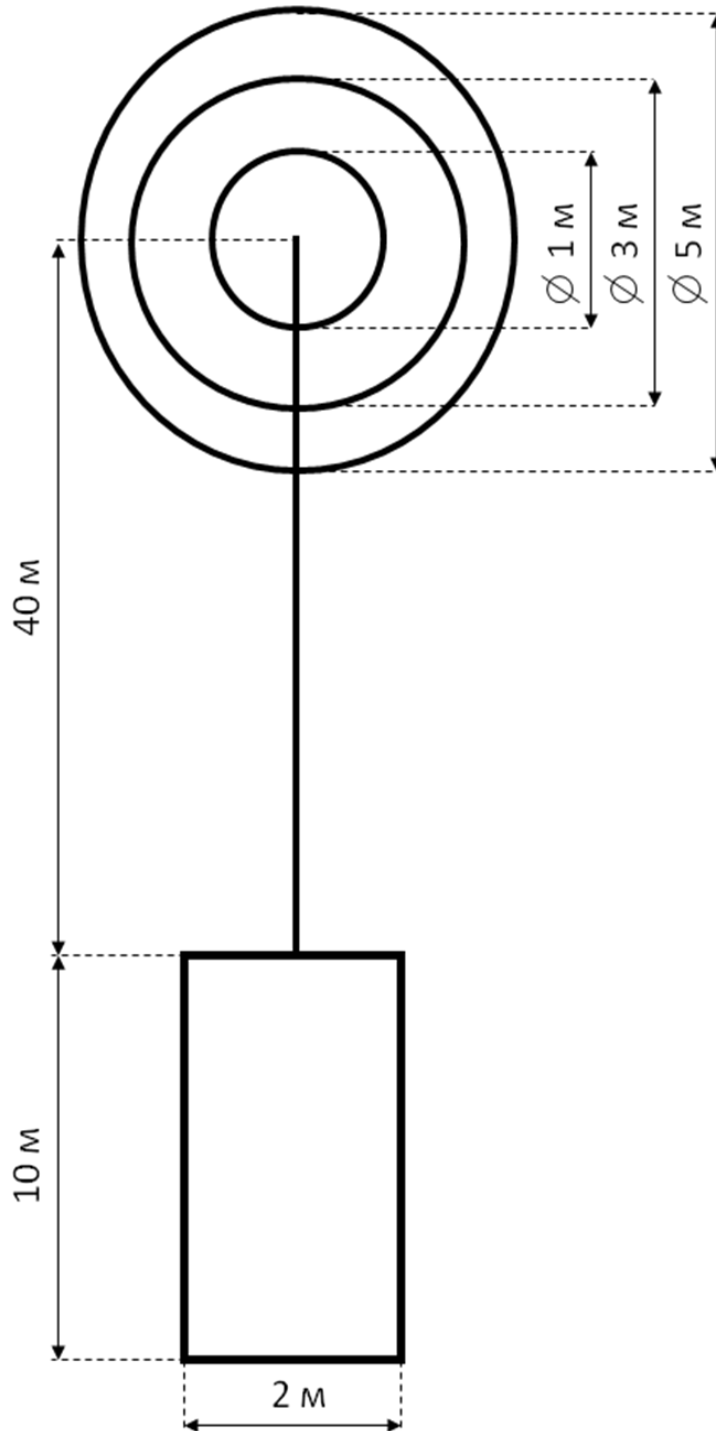

Мишени

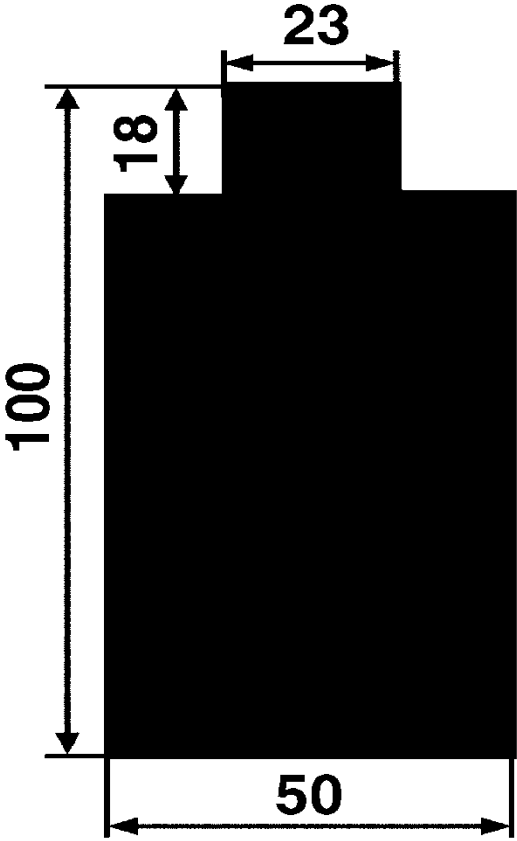
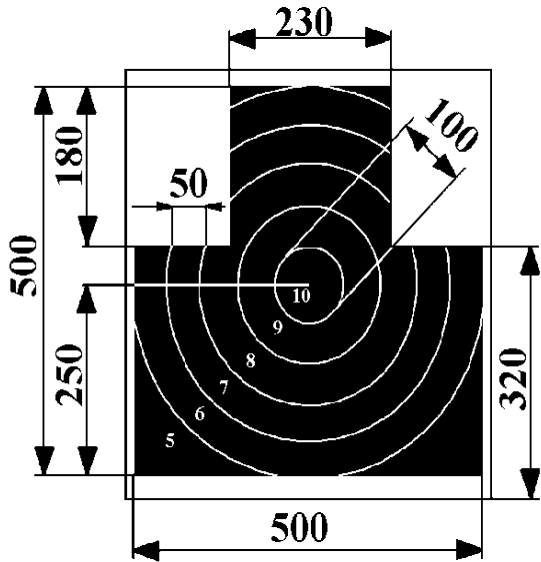
<p align="center">Мишень № 7 (поясная фигура зеленого цвета)</p> <p>Общий размер бланка мишени (минимальный) — 600 × 1100 мм.</p>	
<p>Мишень № 4 (грудная фигура с кругами)</p> <p>Общий размер бланка мишени (минимальный): ширина – 550 мм; высота – 550 мм.</p> <p>Зачетная зона (диаметр габаритных окружностей):</p> <ul style="list-style-type: none"> “десятки” – 100,0 ± 0,4 мм; “девятки” – 200,0 ± 0,6 мм; “восьмерки” – 300,0 ± 1,0 мм; “семерки” – 400,0 ± 1,0 мм; “шестерки” – 500,0 ± 1,0 мм; “пятерки” – остальная часть мишени, за вычетом площади размером – 180 мм × 135 мм × 2 (два прямоугольника в верхней части мишени); – достоинство габаритных зон (от “пятерки” до “десятки”) нанесено по диагонали слева вверх направо цифрами, высота которых около 16 мм, ширина – 11 мм, а толщина около 0,5 мм; – толщина габаритных линий – 0,5-1,0 мм. 	

Мишенная установка

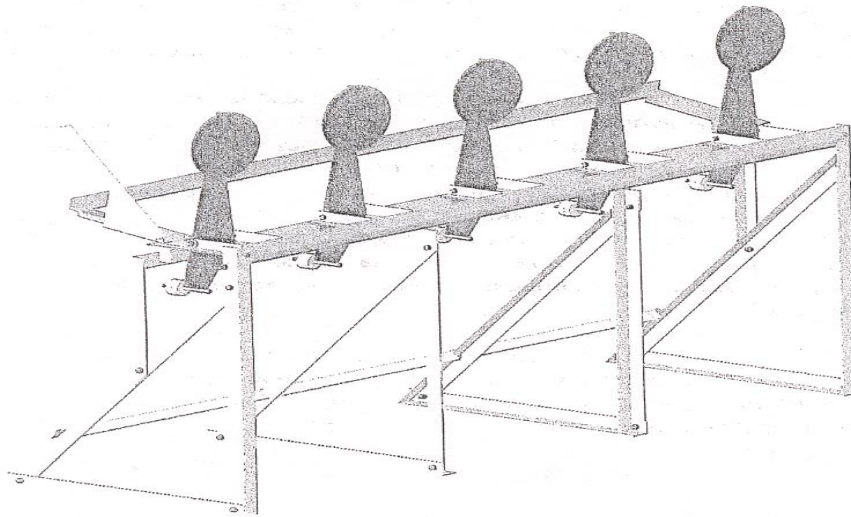

Мишенная установка запатентована Федеральной службой по интеллектуальной собственности, патентам и товарным знакам 27.06.2009 г. за N 84102, заявка N 2008135554. Авторы: Платонов В.В. и Платонов Ю.В.

Размеры шаблона для измерения достоинства пробойн.

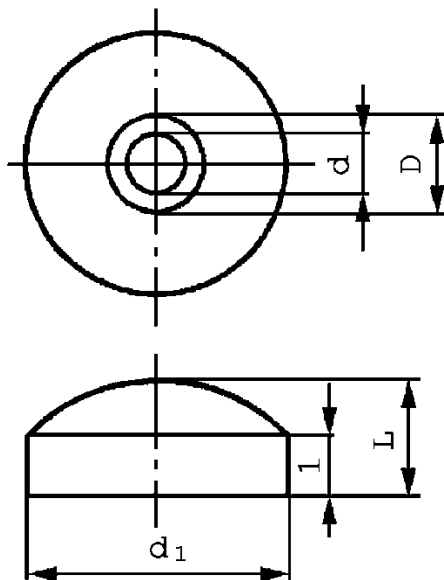

Материал – прозрачное оргстекло.

Размеры (мм)	Калибр пули (мм)			
	5,45	8,0 (7,62)	Пистолет (револьвер)	
			7,62	9,65
D	+0,0 5,6 5 - 0,00	+0,0 8,0 5 - 0,00	+0,05 9,65 -0,00	
d	+0,0 4,5 0 - 0,05	+0,0 6,6 0 - 0,05	+0,00 6,6 -0,05	+0,00 8,0 -0,05
1	0,5 ± 0,05			

Таблица
оценки результатов выполнения упражнения из автомата Калашникова
калибра 5,45 мм

Количество пробоин	Очки за количество пробоин	Количество пробоин	Очки за количество пробоин	Количество пробоин	Очки за количество пробоин
20	1860	13	1083	6	613
19	1740	12	1000	5	569
18	1620	11	923	4	527
17	1500	10	854	3	487
16	1381	9	786	2	450
15	1273	8	724	1	420
14	1174	7	667		

Таблица
оценки результатов военизированного кросса на 3000 м

Показанное время мин., с	Очки за показанное время	Показанное время мин., с	Очки за показанное время	Показанное время мин., с	Очки за показанное время
1	2	3	4	5	6
9:10	1560	9.52	1394	10.34	1268
9:11	1555	9.53	1391	10.35	1265
9:12	1550	9.54	1388	10.36	1262
9:13	1545	9.55	1385	10.37	1259
9:14	1540	9.56	1382	10.38	1256
9:15	1535	9.57	1379	10.39	1253
9:16	1530	9.58	1376	10.40	1250
9:17	1525	9.59	1373	10.41	1247
9:18	1520	10.00	1370	10.42	1244
9:19	1515	10.01	1367	10.43	1241
9:20	1510	10.02	1364	10.44	1238
9:21	1505	10.03	1361	10.45	1235
9:22	1500	10.04	1358	10.46	1232
9:23	1495	10.05	1355	10.47	1229
9:24	1490	10.06	1352	10.48	1226
9:25	1485	10.07	1349	10.49	1223
9:26	1480	10.08	1346	10.50	1220
9:27	1475	10.09	1343	10.51	1217
9:28	1470	10.10	1340	10.52	1214
9:29	1465	10.11	1337	10.53	1211
9.30	1460	10.12	1334	10.54	1208
9.31	1457	10.13	1331	10.55	1205
9.32	1454	10.14	1328	10.56	1202
9.33	1451	10.15	1325	10.57	1199
9.34	1448	10.16	1322	10.58	1196
9.35	1445	10.17	1319	10.59	1193
9.36	1442	10.18	1316	11.00	1190
9.37	1439	10.19	1313	11.01	1187
9.38	1436	10.20	1310	11.02	1184
9.39	1433	10.21	1307	11.03	1181
9.40	1430	10.22	1304	11.04	1178
9.41	1427	10.23	1301	11.05	1175
9.42	1424	10.24	1298	11.06	1172
9.43	1421	10.25	1295	11.07	1169
9.44	1418	10.26	1292	11.08	1166
9.45	1415	10.27	1289	11.09	1163
9.46	1412	10.28	1286	11.10	1160
9.47	1409	10.29	1283	11.11	1157
9.48	1406	10.30	1280	11.12	1154
9.49	1403	10.31	1277	11.13	1151
9.50	1400	10.32	1274	11.14	1148
9.51	1397	10.33	1271	11.15	1145

1	2	3	4	5	6
11.16	1142	12.05	995	12.54	848
11.17	1139	12.06	992	12.55	845
11.18	1136	12.07	989	12.56	842
11.19	1133	12.08	986	12.57	839
11.20	1130	12.09	983	12.58	836
11.21	1127	12.10	980	12.59	833
11.22	1124	12.11	977	13.00	830
11.23	1121	12.12	974	13.01	827
11.24	1118	12.13	971	13.02	824
11.25	1115	12.14	968	13.03	821
11.26	1112	12.15	965	13.04	818
11.27	1109	12.16	962	13.05	815
11.28	1106	12.17	959	13.06	812
11.29	1103	12.18	956	13.07	809
11.30	1100	12.19	953	13.08	806
11.31	1097	12.20	950	13.09	803
11.32	1094	12.21	947	13.10	800
11.33	1091	12.22	944	13.11	797
11.34	1088	12.23	941	13.12	794
11.35	1085	12.24	938	13.13	791
11.36	1082	12.25	935	13.14	788
11.37	1079	12.26	932	13.15	785
11.38	1076	12.27	929	13.16	782
11.39	1073	12.28	926	13.17	779
11.40	1070	12.29	923	13.18	776
11.41	1067	12.30	920	13.19	773
11.42	1064	12.31	917	13.20	770
11.43	1061	12.32	914	13.21	767
11.44	1058	12.33	911	13.22	764
11.45	1055	12.34	908	13.23	761
11.46	1052	12.35	905	13.24	758
11.47	1049	12.36	902	13.25	755
11.48	1046	12.37	899	13.26	752
11.49	1043	12.38	896	13.27	749
11.50	1040	12.39	893	13.28	746
11.51	1037	12.40	890	13.29	743
11.52	1034	12.41	887	13.30	740
11.53	1031	12.42	884	13.31	737
11.54	1028	12.43	881	13.32	734
11.55	1025	12.44	878	13.33	731
11.56	1022	12.45	875	13.34	728
11.57	1019	12.46	872	13.35	725
11.58	1016	12.47	869	13.36	722
11.59	1013	12.48	866	13.37	719
12.00	1010	12.49	863	13.38	716
12.01	1007	12.50	860	13.39	713
12.02	1004	12.51	857	13.40	710
12.03	1001	12.52	854	13.41	707
12.04	998	12.53	851	13.42	704

1	2	3	4	5	6
13.43	701	14.19	593	14:55	485
13.44	698	14.20	590	14:56	482
13.45	695	14.21	587	14:57	479
13.46	692	14.22	584	14:58	476
13.47	689	14.23	581	14:59	473
13.48	686	14.24	578	15:00	470
13.49	683	14.25	575		
13.50	680	14.26	572		
13.51	677	14.27	569		
13.52	674	14.28	566		
13.53	671	14.29	563		
13.54	668	14.30	560		
13.55	665	14.31	557		
13.56	662	14.32	554		
13.57	659	14.33	551		
13.58	656	14.34	548		
13.59	653	14.35	545		
14.00	650	14:36	542		
14.01	647	14:37	539		
14.02	644	14:38	536		
14.03	641	14:39	533		
14.04	638	14:40	530		
14.05	635	14:41	527		
14.06	632	14:42	524		
14.07	629	14:43	521		
14.08	626	14:44	518		
14.09	623	14:45	515		
14.10	620	14:46	512		
14.11	617	14:47	509		
14.12	614	14:48	506		
14.13	611	14:49	503		
14.14	608	14:50	500		
14.15	605	14:51	497		
14.16	602	14:52	494		
14.17	599	14:53	491		
14.18	596	14:54	488		

В военизированном кроссе на 3000 м результат спортсмена определяется с точностью до 1 с, округление производится в сторону увеличения.